



CEDIA
MEMBER



diversão . tecnologia . serviços

A DTS é uma empresa especializada em automação residencial e corporativa, projetos especiais, materiais acústicos, poltronas para auditórios e teatros, salas de cinema dedicadas, som ambiente, aspiração central, segurança e motorização de portas, toldos, cortinas e persianas.

Como afiliada à CEDIA, nossa empresa apresenta profissionais certificados, que estão entre os mais renomados e experientes do segmento.

Priorizamos a excelência no atendimento. Desde o seu primeiro contato, nossa equipe está preparada para atender a qualquer momento. Por isso, optamos por ter nossa própria frota e equipe técnica, garantindo assim, o nosso padrão de qualidade.

Nós, da DTS, não nos preocupamos somente com vender: queremos que a sua experiência seja única. Sempre.

Nosso negócio é tornar a sua vida ainda melhor, transformando o simples em extraordinário.

Proposta Comercial

Porto Alegre, 31 de Julho de 2025.

BAGGIO ARQUITETURA, RS

Ref: PRODUTOS AMBI ACÚSTICA + SOFTHERM PET

A/c: Sr. Felipe Sanhotene

Edson Daroit
Diretor Comercial
DTS – Cinema em Casa e Automação Residencial
(51) 3328.9092 – (51) 99155.5883
edson@dtscinemaemcasa.com
www.dtscinemaemcasa.com



SOFThERM ACÚSTICO LÃ DE PET		
IMAGEM	QT.	PRODUTO
	1 MT ²	SOFThERM PET SEM PROPAGAÇÃO DE CHAMAS PARA REVESTIMENTO ATRÁS DO AMBI, DENSIDADE 30 Kg M ³ , ALTA RESISTÊNCIA NA COR PRETA
Valor total do investimento deste bloco: R\$ 69,90		

AMBI ACÚSTICA LINEAR 120		
IMAGEM	QT.	PRODUTO
	01 MT ²	LINEAR 120 MATERIAL IGNÍFUGO CLASSE II-A AMBI ACÚSTICA
Valor total do investimento deste bloco: R\$ 1.048,16		

AMBI ACÚSTICA CFQ 24X24		
IMAGEM	QT.	PRODUTO
	01 MT ²	FORRO ACÚSTICO CFQ 24X24 MATERIAL IGNÍFUGO CLASSE II-A AMBI ACÚSTICA
Valor total do investimento deste bloco: R\$ 1.296,69		

PRAZOS DE ENTREGA:

Acordados conforme disponibilidades de execução em obra e/ou cronograma de projetos em andamento. Trinta e cinco (35) dias úteis para os materiais, após aceite do pedido.

NÃO ESTÃO INCLUSOS NESTA PROPOSTA: Instalações, fretes, obras civis, tubulações e instalações elétricas de qualquer tipo, andaimes, PTA's tesouras motorizadas, bem como recortes em gesso.

FRETE: FOB (por conta do cliente)

CONDIÇÕES DE PAGAMENTO:

Softherm Pet: Entrada de 50%, em depósito bancário ou Pix e 50% para 28DD em boleto bancário, direto à fábrica.

Ambi Acústica: Entrada de 50%, em depósito bancário ou Pix e 50% para 28DD em boleto bancário, direto à fábrica.



GOIÂNIA 12 DE AGOSTO DE 2025

ATLANTA SISTEMA CONSTRUTIVO DE INTERIORES LTDA-ME
CNPJ: 01.306.690/0001-74
INSC: 10.283.221-8
TEL: (62) 3281-0022 / 3281 0965
END: Rua Sanina Hermano Qd. 02 N° 35 Lt- 19 St. Jardim São José
Goiânia – Goiás Cep: 74.494 – 780
atlantainteriorosgyn@gmail.com

A/C: Renan Richter
CONTATO: 51 9512-2968
Endereço da obra: Av. Borges de Medeiros, 1501 - Praia de Belas, Porto Alegre - RS

ORÇAMENTO

Qtde.	Un.	Descrição	Unit	Total
170,00	M²	AMBI LINEAR ACOUSTIC 120	R\$ 1.035,00	R\$ 175.950,00
128,00	M²	AMBI CFQ 24X24	R\$ 877,00	R\$ 112.256,00
TOTAL			R\$	288.206,00

CONDIÇÕES DE PAGAMENTO: ENTRADA 30/60/90 DIAS NO CARTÃO

PRAZO DE ENTREGA DO MATERIAL: DE 7 A 10 DIAS ÚTEIS

DATA DO INICIO DO SERVIÇO: A COMBINAR

PRAZO DE EXECUÇÃO DO SERVIÇO: A COMBINAR

VALIDADE DA PROPOSTA: 05 DIAS

Obs: QUANTITATIVO FORNECIDO PELO CLIENTE / NECESSÁRIO VISITA TÉCNICA AO LOCAL / A PROPOSTA NÃO CONSTA FRETE INCLUNSO

Atenciosamente

ATLANTA INTERIORES LTDA
GABRIEL HENRIQUE
VENDEDOR - 62 9 981585839

Rua Sanina Hermano Qd. 02 Lt. 19 St. Jardim São José Cep. 74.494-780 - Goiânia - GO
Fone: 062-3281-0965



1/1 | Inovacustica Engenharia

Inovacustica Engenharia LTDA. 31.107.476/0001-50 Rua José Vendrame, 70. Londrina - PR contato@inovacustica.com.br (48) 99103-5003	Data	30/07/2025
	Nº do orçamento	816
	Valor total	R\$ 38.506,50
	Válido até	13/08/2025
	Prazo de entrega	30 dias

Opções de pagamento
Antecipado.

Cliente	BAGGIO ARQUITETURA CONSULTORIA SS LTDA
Endereço	PORTO ALEGRE - RS
CEP	90.550-090
Telefone	(51) 3227-8030
E-mail	Contato via WhatsApp com Felipe Sanhotene (51)9328-7708
CNPJ	94.209.145/0001-40

QTDE.	UND.	DESCRIÇÃO	VALOR UNITÁRIO	VALOR TOTAL
154	PEÇA	Painel NEXACUSTIC 64 (2740x160x16) mm Standard. Cor Freijó.	R\$ 206,70	R\$ 31.831,80
65	PEÇA	Perfil Nexacustic. (3000 x 20) mm.	R\$ 77,10	R\$ 5.011,50
924	PEÇA	Clips intermediários. (40 x 40) mm.	R\$ 1,80	R\$ 1.663,20
			FRETE	INCLUSO
			TOTAL	R\$ 38.506,50



PRO 25322



Item	Descrição	PREÇO UNITARIO	QTD	PREÇO TOTAL
1	SISTEMA DE SOM AUDITÓRIO CAFF			
1.1	Painel de Led P3 Gabinets de 50cmx50cm Medida completa utilizando 6Hx3A 150cm x 300cm	R\$ 67.420,00	2	R\$ 134.840,00
1.2	Suporte/ estrutura parede	R\$ 8.240,00	2	R\$ 16.480,00
1.3	Processador Novostar	R\$ 11.450,00	1	R\$ 11.450,00
1.4	Instalação e programação	R\$ 6.500,00	2	R\$ 13.000,00
			TOTAL	R\$ 175.770,00
15 de outubro de 2025 Porto Alegre / RS				
Orçamento válido de 90 dias/data				



AVISO DE CONFIDENCIALIDADE:
A informação contida neste documento é confidencial e de propriedade da empresa
ATP GLOBAL TECHNOLOGY LTDA.

CONFIDENTIALITY NOTICE:
The information contained in this document is proprietary and confidential to the company
ATP GLOBAL TECHNOLOGY LTDA.

(85) 9 9418-7737
(51) 9 8160-3905
<http://www.atpglobal.net>
Av. da Serraria, 1020, SL 05
Porto Alegre-RS

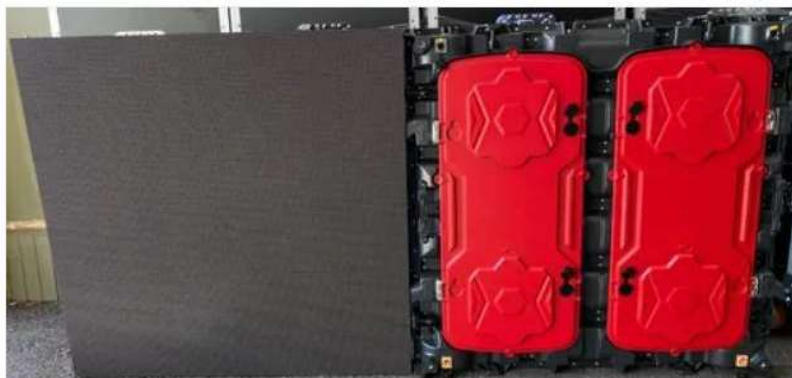

Gabinets P3 de 50cmx50cm / frontal e traseiro



EDK ÁUDIO E VÍDEO

Projetos e Sistemas Audiovisuais!

CNPJ: 35.471.946/0001-10 - IE: 128.091.828.118

A **EDK Áudio e Vídeo** e a **Áudio e Vídeo Shop** vai trabalhar duro pra proporcionar ao seu projeto, **versatilidade, qualidade, robustez, segurança e durabilidade**, atendendo desde à pequenos, médios e grandes projetos audiovisuais. **Projetando, Otimizando, Fornecendo, Instalando e Satisfazendo** nosso Clientes!

PROPOSTA : N° 3550

DADOS DO CLIENTE:

- **A/C: RENAN RICHTER**
- BAGGIO ARQUITETURA
- END: RUA ZAMENHOFF , 71 -
- BAIRRO: SAO JOAO - CIDADE: PORTO ALEGRE - RS
- TEL.: 5195122968
- E-mail: renanrichter@baggioarq.com

VENDEDOR:

SIDNEY OLIVEIRA
sidney@edkaudioevideo.com.br

07/10/2025
Validade: 30 Dias



PROJETOS E INSTALAÇÕES AUDIOVISUAIS



EDK ÁUDIO E VÍDEO | ÁUDIO E VÍDEO SHOP
Rua Visc de Inhomirim, 137, Sala 03, Móoca, São Paulo, SP
Site: www.edkaudioevideo.com.br - contato@edkaudioevideo.com.br





EDK ÁUDIO E VÍDEO

Telefones: 11-4673-3088/ 11-94036-8223
 Cliente: BAGGIO ARQUITETURA / RENAN RICHTER
 Orçamento: 3550 - E-mail: renanrichter@baggioarq.com



TABELA(S) DE MATERIAIS E SERVIÇOS

Item: 1º SISTEMA DE AUDIO

Item	Descrição dos Produtos	Cod	Und	Qut	V. Unitário	V. Soma
1º	MXCW640 - WIRELESS CONFERENCE UNIT -INCLUDES SB930 - 85176277	MXC	PC	96	R\$ 17.515,58	R\$ 1.681.495,68
2º	MXC416DF/C - GOOSENECK CARDIOIDE,40CM,DUALFLEX,LED - 85181090	MXC416D	PC	1	R\$ 2.462,01	R\$ 2.462,01
3º	MXCWAPT-W - MICROFLEX COMPLETE WIRELESS ACCESS POINT - 85176299	WAPT-W	PC	2	R\$ 45.042,69	R\$ 90.085,38
4º	MXCWNC5-BR - NETWORKED CHARGING STATION INCLUDES A - 85044010	WNCS-BR	PC	2	R\$ 12.554,68	R\$ 25.109,36
5º	PROCESSADOR SOUNDWEB LONDON BLU-806DA - 85437099		PC	1	R\$ 24.332,00	R\$ 24.332,00
6º	AMPLIFICADOR MULTICANAL 70/100V 4 CANAIS 300WATTS CROWN DCI 8300 - 85184000		PC	1	R\$ 25.613,28	R\$ 25.613,28
7º	ARANDELA RCS 100 WRMS WOOFER DE 6 POLEGADAS REDONDA LOUD AUDIO - 85182100	LOUD RCS30	PC	12	R\$ 530,46	R\$ 6.365,52
8º	CABO PARALELO POLARIZADO 2X1,5M - 85444200	4CAVT	MT	150	R\$ 4,71	R\$ 706,50
9º	RACK ACO DE PISO 19POL FECHADO, CHAVE - 12U 575MM - 94031000	RACK005	PC	1	R\$ 1.077,30	R\$ 1.077,30
10º	KIT CABOS E CONECTORES E ACESSÓRIOS NECESSÁRIOS PARA OBRA - 85369040	0	PC	1	R\$ 2.860,00	R\$ 2.860,00
11º	SWITCH UBIQUITI UNIFI 8 PORTAS POE GIGABIT LITE 52W - 85176234	SWITCH	PC	1	R\$ 2.057,88	R\$ 2.057,88
12º	CAIXA ATIVA 12 2000W K-12.2 - QSC - 85185000	QSC	PC	2	R\$ 13.398,00	R\$ 26.796,00

R\$

Soma dos Produtos: 1.888.960,91

Item	Descrição da Mão de obra	Cod	Und	Qut	V. Unitario	V. Soma
1º	DESCRITIVO SOBRE MÃO DE OBRA: -INSTALAÇÃO DE CAIXAS ACÚSTICAS DE EMBUTIR NO TETO OU PAREDE, -INSTALAÇÃO DE SUBWOOFER PARA REFORÇO DOS GRAVES, -LANÇAMENTO DE CABOS DE ÁUDIO, VÍDEO E DADOS PERTINENTE, -INSTALAÇÃO DE RACK(S) OU ARMÁRIO(S) PARA ACOMODAÇÃO DOS EQUIPAMENTOS, -INSTALAÇÃO DE EQUIPAMENTOS DO RACK, COMO: (MATRIX OU SELETOR HDMI, EXTRATOR HDMI, AMPLIFICADOR, MESA DE SOM, MICROFONES E DEMAIS ACESSÓRIOS), -IDENTIFICAÇÃO ADEQUADA DOS EQUIPAMENTOS E CONEXÕES PARA USO DIÁRIO OU MANUTENÇÃO, -TESTES GERAIS DE IMAGEM, SOM, INTELIGIBILIDADE, TRANSMISSÃO MINISTRAÇÃO DE TREINAMENTO OPERACIONAL PARA EQUIPE DE USO,	CodMO1	MO	1	R\$ 19.494,00	R\$ 19.494,00
2º	MÃO DE OBRA DE CONFIGURAÇÃO DE SISTEMAS E PROGRAMAÇÃO DE TODO SISTEMA	CodMO2	MO	1	R\$ 17.955,00	R\$ 17.955,00

Soma da Mão de Obra: R\$ 37.449,00

Sub Total: R\$ 1.926.409,91

Item: 2º SISTEMA DE VIDEO

Item	Descrição dos Produtos	Cod	Und	Qut	V. Unitário	V. Soma
1º	PAINEL DE LED P1.86 INDOOR 120 POLEGADAS- PROCESSADORA 4K , ESTRUTURA DE FIXAÇÃO - 85312000	P1.53	PC	1	R\$ 121.220,00	R\$ 121.220,00



2º	KIT CABOS E CONECTORES E ACESSÓRIOS NECESSÁRIOS PARA OBRA - 85369040	0	PC	1	R\$	1.897,50	R\$	1.897,50
3º	CHAPA DE MDF 15MM - 85286200	0	PC	2	R\$	511,50	R\$	1.023,00

R\$

Soma dos Produtos: 124.140,50

Item	Descrição da Mão de obra	Cod	Und	Qut	V. Unitario	V. Soma
1º	<p>DESCRIPTIVO SOBRE MÃO DE OBRA:</p> <p>-INSTALAÇÃO DO PAINEL LED NA PAREDE</p> <p>-LANÇAMENTO DE CABOS DE ÁUDIO, VÍDEO E DADOS PERTINENTE,</p> <p>-INSTALAÇÃO DE CAIXAS DE CONEXÕES DE PISO OU DE MESA,</p> <p>-INSTALAÇÃO DE EQUIPAMENTOS DO RACK, COMO: (MATRIX OU SELETOR HDMI, EXTRATOR HDMI, AMPLIFICADOR, MESA DE SOM, MICROFONES E DEMAIS ACESSÓRIOS),</p> <p>-IDENTIFICAÇÃO ADEQUADA DOS EQUIPAMENTOS E CONEXÕES PARA USO DIÁRIO OU MANUTENÇÃO,</p> <p>MINISTRAÇÃO DE TREINAMENTO OPERACIONAL PARA EQUIPE DE USO,</p>	CodMO1	MO	1	R\$ 16.457,04	R\$ 16.457,04

Soma da Mão de Obra: R\$ 16.457,04

Sub Total: R\$ 140.597,54

Item: 3º CUSTOS DE VIAGEM E FRETE

Item	Descrição da Mão de obra	Cod	Und	Qut	V. Unitario	V. Soma
1º	<p>DESCRIPTIVO SOBRE CUSTOS DE VIAGEM DA EQUIPE TÉCNICA:</p> <p>-VIAGEM DE AVIÃO PARA FUNCIONÁRIOS,</p> <p>-CUSTOS HOTEL, ALIMENTAÇÃO E ESTADIA,</p> <p>-LOCAÇÃO DE VEÍCULO PARA VIAGEM E/OU LOCOMOÇÃO LOCAL,</p> <p>DESPACHO DE BAGAGENS PARA FERRAMENTAS</p>	CodMO1	MO	1	R\$ 17.794,26	R\$ 17.794,26
2º	-LOGÍSTICA, ORGANIZAÇÃO E ENTREGA DE MATERIAL PARA OBRA,	CodMO2	MO	1	R\$ 4.021,92	R\$ 4.021,92

Soma da Mão de Obra: R\$ 21.816,18

Sub Total: R\$ 21.816,18

VALOR TOTAL DA PROPOSTA:

Total do Orçamento: R\$ 2.088.823,63

(Dois Milhões, Oitenta e Oito Mil e Oitocentos e Vinte e Três Reais e Sessenta e Três Centavos)

CONDIÇÕES E FORMA DE PAGAMENTO:

- Entrada: **40%** do valor total para **ATO** em **Boleto/Transf ***
- + **15%** do valor total para **25 dias** em **Boleto/Transf ***
- + **15%** do valor total para **55 dias** em **Boleto/Transf ***
- + **15%** do valor total para **85 dias** em **Boleto/Transf ***
- + **15%** do valor total para **115 dias** em **Boleto/Transf ****

*O Valor de cada Parcela não será necessariamente igual aos valores das NOTAS Fiscais enviadas, somente a somatória delas.

**O Pagamento da última parcela, poderá ficar condicionado a entrega de material e finalização da obra, caso seja vontade do cliente, desde que eventuais atrasos tenham ocorrido exclusivamente por parte da Contratada.

IMPOSTOS:

- ✓ Empresa Optante pelo Simples Nacional
- ✓ Notas fiscais e todos os impostos inclusos conforme alíquotas municipais.



✓ Tributada sem permissão de Crédito.

Estou de acordo com os termos da Proposta Nº 3550
BAGGIO ARQUITETURA - 07/10/2025
RENAN RICHTER

EDMAR DIAS - DIRETOR COMERCIAL



VEJA TAMBÉM!



NOSSA CARTEIRA DE CLIENTES



APM



S.I.N.
Sistema de Implante



Sicredi

CAIXA



Bradesco
Seguros

Banco Daycoval

SCHAEFFLER



Agricultura é a nossa vida



AJINOMOTO

COMPASS

gás & energia



AUDIO E VÍDEO

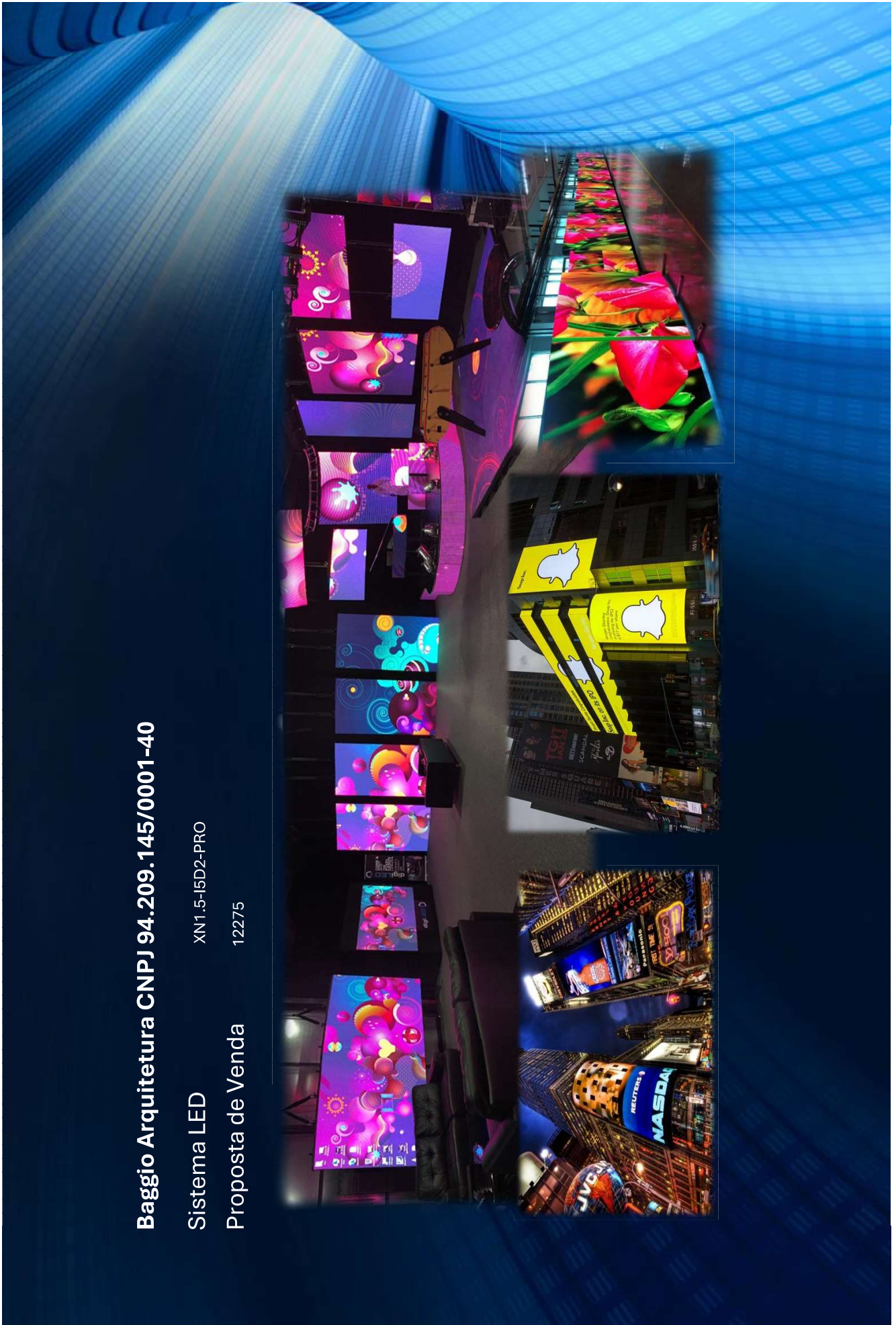

Baggio Arquitetura CNPJ 94.209.145/0001-40

Sistema LED

XN1.5-15D2-PRO

Proposta de Venda

12275



1. Empresa

A H-Light é uma empresa brasileira, composta por profissionais com extensa experiência na geração de tecnologia em sistemas de displays, especialmente com diodos emissores de luz (LED). Nossos projetos contemplam o desenvolvimento de software e hardware de alta performance, propondo constantes inovações no segmento de informação visual dinâmica, assegurando aos nossos clientes, alto grau de satisfação pelo desempenho e qualidade.

A empresa vem aprimorando sua tecnologia, com soluções focadas em criar valor nos segmentos de sinalização eletrônica para DOOH (mídia dinâmica digital), shows e eventos profissionais, shopping malls, urbanização, rodovias, arenas esportivas, automação e projetos especiais.

2. Diferencial H-Light

Expertise de 15 anos na concepção de sistemas de displays LED de alta performance, logística integrada Ásia/Brasil, com abrangência de atendimento em todo o território nacional. A empresa, investe constantemente em suas estratégias de competitividade no cenário mundial, trabalha com sistema de gestão da qualidade, evidenciando sua preocupação com o padrão de qualidade a ser alcançada nos seus produtos.

3. Objetivo

Esta proposta tem o objetivo de apresentar as principais características dos produtos e serviços da solução técnica em painéis de LED da H-Light.



4. Características Técnicas - Sistemas de imagem de alta performance

PixelMax PRO

- Modularidade
Instalação Rápida
- Manutenção Facilitada
Frontal/traseira
- Alta Estabilidade
- Controle de luminosidade
- Integração com Players RSS/Feeds
- Padrão DVI
HDMI ready
- Arrefecimento automático
- Manufatura Inteligente 4.0
- Excelente Nivelamento e Planicidade



Sistemas Modulares

Os Sistemas modulares H-Light, são constituídos por painéis de LEDs de alta definição, ideais para locais que necessitam uma luminosidade superior às encontradas nos meios de projeção convencionais. Por viabilizarem a construção de formatos inusitados, em qualquer dimensão e sendo adaptáveis às mais diversas condições ambientais de operação, os painéis modulares da H-Light são soluções de exibição de imagens de altíssima performance, sem comparação com outras tecnologias.

Modelo	Tipo de instalação	Consumo máximo(W/m ²)	Consumo médio(W/m ²)	Taxa de atualização	Resolução Física(pixels/m ²)	Peso(kg/m ²)	Intensidade luminosa(nits)	Dimensão da placa(mm)
XN1.5-15D5-PRO	Eventos AL Injetado - PRO	600	270	>7680 Hz	443556	25	850	640 X 480 X 83

0



Nos valores acima estão contemplados (inclusões):

- a) Painéis eletrônicos de vídeo, cabos de dados e energia entre módulos, Processadora VX-400 Novastar com sending card;
- b) Software de controle do painel, conjunto de peças de reposição (RVcard, fontes, cabos e módulos de Leds) e embalagem para transporte;
- c) Treinamento remoto de operação dos Painéis e subsistemas e suas configurações de até 40h;
- d) Software de configuração e comando;
- e) Frete e garantia de 48 meses de balcão;
- f) Conjunto soft-start e manual do produto;

b. Prazo de Entrega

Prazo de entrega: LED: de 10 a 15 dias após a contratação. Estoque sujeito a alterações diárias.

Nos valores acima não estão contemplados (exclusões):

- a) Seguro do painel contra terceiros, responsabilidade civil, vendaval e etc.;
- b) Contrato de extensão de garantia;
- c) Manutenção por problemas ocasionados por mau uso ou vandalismo;
- d) Licenças junto aos órgãos públicos/prefeituras;
- e) treinamento em softwares de edição de vídeos (EDIUS, Autodesk Smoke, Avid Media Composer, Adobe Premiere Pro CC, Final Cut Pro, Arena Resolve);
- f) Instalações elétricas/adequações lógicas do local (caixas, passagem de cabos, postes, dutos de passagem);
- g) Estrutura metálica e sua instalação; Quadro de disjuntores com DPS e contatora; Computador e no-break(opcionais);



c. Meios de Pagamento

Opção A- Mediante Pagamento à vista ou parcelado no cartão de crédito

- Preços para pagamento à vista, PIX com 5% de desconto, ou financiamento bancário. Ou entrada 40%, saldo em: 6x sem juros no cartão. Ou saldo em até 12x, com encargos da máquina.



Validade da Proposta: 07 dias.

Atenciosamente,

0



6. Projetos & Clientes

The image displays a collection of logos for various clients and projects. The logos are arranged in a grid-like fashion. Key logos include:

- imobi**: Real estate services.
- cmpc**: A company logo with a green leaf icon.
- Boehringer Ingelheim**: Pharmaceutical company.
- FIFA**: International Football Federation.
- smart fit**: Fitness brand.
- MAUTER**: Brand with an eagle logo.
- Estrela**: Brand with a yellow star logo.
- CFC FARROUPILHA**: Centro de Formação de Condutores.
- CFC**: Centro de Formação de Condutores.
- SÃO CRISTÓVÃO**: Centro de Formação de Condutores.
- FÓRMULA 7**: Brand with a red and white logo.
- SUPER Santa Maria**: Brand with a green and white logo.
- Detran**: Department of Transportation.
- RECORDTV**: Television network.
- [opinião]**: Brand with a speech bubble logo.
- Grupo RBS**: Media group.
- INNEXO**: Brand with a green and white logo.
- Ocean Life**: Brand with a blue and white logo.
- PARADYSE PRAIA**: Brand with a colorful umbrella logo.
- SAFEWEB**: Brand with a blue and white logo.
- NOVA CAPITAL**: Brand with a blue and white logo.
- TRAFEG**: Brand with a black and white logo.
- PAQUETA ESPORTES**: Brand with a blue and white logo.
- SURTEL**: Brand with a blue and white logo.
- INTERNET SUL**: Brand with a blue and white logo.
- MAXcenter**: Brand with a green and white logo.
- FORMATO RS**: Brand with a blue and white logo.



7. Anexos

Com estrutura ágil e extremamente qualificada, a H-Light possui painéis de LEDs para locação. A alta resolução destes painéis e sua montagem modular permitem a perfeita adaptação de formatos em eventos indoor e outdoor. Os painéis eletrônicos da H-Light são modulares e permitem criar enormes telas de reprodução, compor cenários e transmitir imagens provenientes de diferentes fontes de vídeo.

A nova série de módulos em Alumínio Injetado XN possui engates rápidos e Leds SMD 2020(3-in-1), oferece 5500nits de brilho, combinando a reconhecida qualidade de imagem H-Light com excelente contraste. Trata-se de um sistema de exibição extremamente confiável que garante operação 24/7, traduzindo-se em uma segura operação, com longa vida útil.





Sistema PixelMax PRO

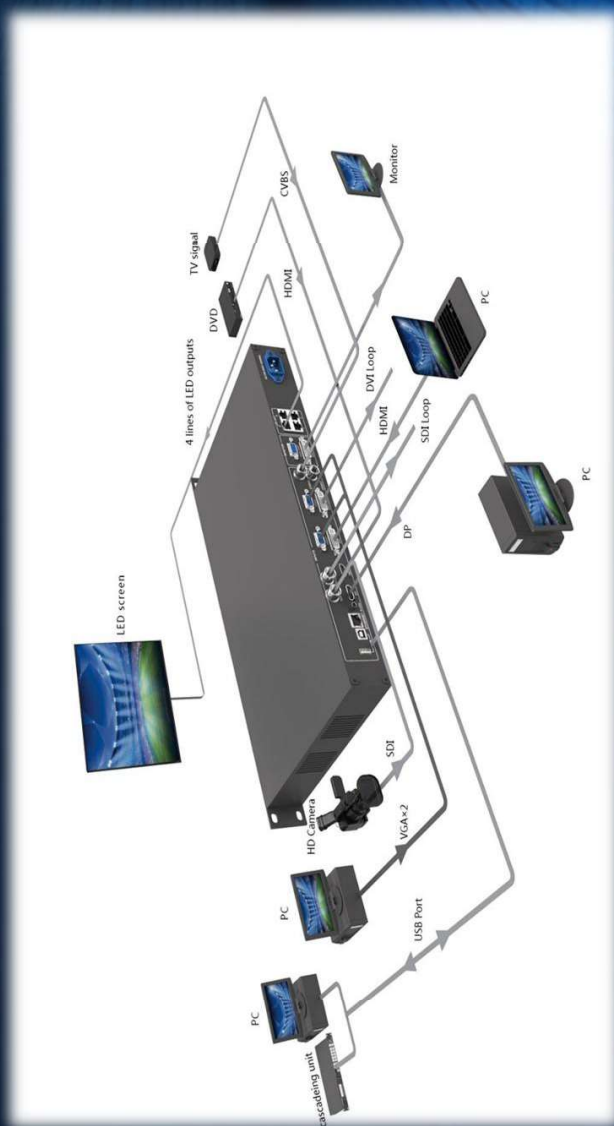

8. Conectividade

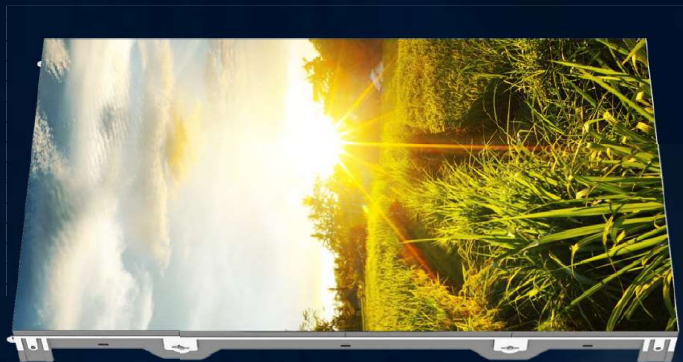

9. Fotos Ilustrativas

Sistema XN

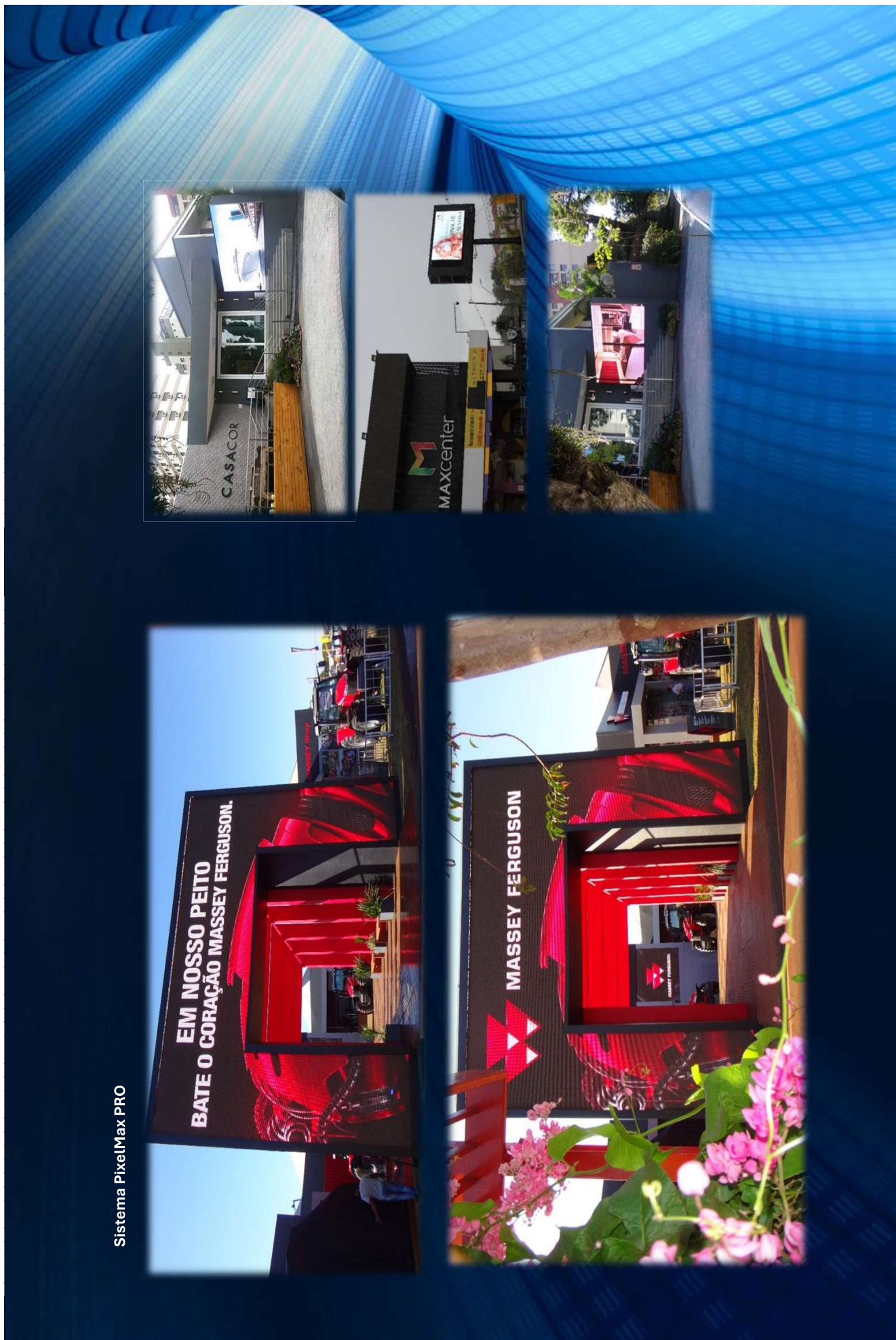

Sistema PixelMax PRO





Office Flooring Comercial de Pisos e Revestimentos Ltda- EPP
Av do Anastácio, 333 - Cep 05119-000- Parque São Domingos - São Paulo - SP
Telefone Fixo : (11) 3903-2330
(11) 3835-4144
Whatsapp : (11) 97190-1624

São Paulo, 31 de outubro, de 2025.

orç. 070/2025.

AO
Renan
BAGGIO Arquitetura e Consultoria
Rua Zamenhoff, Nr. 71- Bairro São João
Cep: 90550-090- Porto Alegre-RS.

Prezado arquiteto Renan,

Projeto: Sala corporativa Governador-RS.

Informamos preços para fornecimento de material conforme abaixo.

Piso vinílico em placas 50cm x 50cm, espessura total 6,5mm, 100% nylon, com peso da fibra 605,00 gr/m², absorção acústica de 25dB, altura o pelo acima da base de 3,9mm, e densidade 198,374/m². Possui mais de 50% do peso em componentes reciclados e atende à Norma 01350 "Indoor Air Quality". Garantia, 10 anos. Modelo Inline, coleção Tessera, fabricante Forbo, ref. 873-Tungsten.

Catálogo Eletrônico: <https://view.publitas.com/forboflooring-uk/forbo-flooring-systems-tessera-inline-samplebook/page/1>

1. Metragens informada pelo cliente: 385,00m² (77 cxs com 5m² cada cx).
2. Preços do material: R\$ 295,35/m²
3. Frete: R\$ 33,87,00/m².
4. Total material e frete: R\$ 329,22/m² = R\$ 126.749,70.
5. Pagamento:
30% sinal com o pedido
35% 30 dias do pedido
35% 60 dias do pedido
Obs.: condições sujeitas a análise de crédito.
9. Prazo de entrega para as cores a importar: 60/65 dias.



Office Flooring Comercial de Pisos e Revestimentos Ltda- EPP
Av do Anastácio, 333 - Cep 05119-000- Parque São Domingos - São Paulo - SP
Telefone Fixo : (11) 3903-2330
(11) 3835-4144
Whatsapp : (11) 97190-1624

10. Adesivo: não Incluso nesta proposta (R\$ 28,40/m²).
11. Instalação. Não inclusa (sobre piso elevado: R\$ 35,50/m²).
12. Validade da Proposta: 20 dias corridos.

Quaisquer dúvidas estou à disposição.

Atenciosamente,

Arlete Melo
Cel.: (11) 99901-3457



O maior estoque.  A melhor entrega.

51.3061.5980
Av. das Indústrias, 1217
Porto Alegre - RS

PROPOSTA DE FORNECIMENTO

www.cemear.com.br
CNPJ: 00.531.083/0001-45
IE: 096/2479357

DADOS DO CLIENTE:

Data: 04/08/2025 N° 727680

BAGGIO ARQUITETURA E COMPUTACAO GRAFICA SS Contato: **ANDREIA C PALMEIRA**

Endereço: **AV. AMERICA, 71**

Inscrição Estadual: **ISENTO**

CNPJ: **94.209.145/0001-40**

Cidade: **PORTO ALEGRE**

Estado: **RS**

Fone: **(51)3337-0014**

PRODUTOS:

Código	Descrição do material	Unid.	Quantidade	Valor	Total
<input type="checkbox"/> 23968	CARPETE TESSERA 6,5 MM 50X50 CX 4M2	CX	95,00	1.178,00	111.910,00
Condições Comerciais Total Produtos:			111.910,00	Frete:	120,00
				Total:	112.030,00

Vendedor: **MARCIA**

Prazo de Entrega: **70 À 90 DIAS**

Forma de Pgto: **A COMBINAR**

Frete: **POR CONTA DO CLIENTE - FOB**

Dados Adicionais:

* OBRA: CENTRO ADMINISTRATIVO FERNANDO FERRARI - PORTO ALEGRE/RS

Confirmação de pedido:

*Autorizamos o fornecimento dos materiais nas condições acima descritas.
Orçamento válido por 15 dias*

AVENIDA DAS INDUSTRIAS, 1217 ANCHIETA - PORTO ALEGRE/RS 90.200-290



FW Comércio e Importadora de Revestimentos L
 Rua Mamboré, 59 - Vila Fernandes
 CEP 03433-010
 São Paulo - SP
 Fone: 11-2366 9357
 ferreira@foccusrevestimentos.com.br
 foccusrevestimentos.com.br

CLIENTE	BAGGIO ARQUITETURA
ENDEREÇO	
CONTATO	RENAM
E-MAIL	

ORÇAMENTO

DESCRIÇÃO	QUANTIDADE	UNIDADE	VALOR UNITÁRIO
CARPETE PLACA 50X50 FORBO TUNGSTEN 873	385,00	M2	282,00
COLA TAC PERMANENT	55,00	KG	60,00
OBSERVAÇÕES:			
NÃO INCLUSO FRETE			

TOTAL

OBSERVAÇÕES:	PRAZO DE ENTREGA: DE ACORDO COM ESTOQUE ORÇAMENTO VÁLIDO: 10 DIAS
--------------	--

CONDIÇÕES DE PAGAMENTO

SINAL + 30 DIAS

BANCO BRADESCO - AG. 0299 - CONTA 121193-5

CNPJ 26.995.587/0001-00 (P/ PIX)

FERREIRA

11-2366-9357 11-95178-8355

ferreira@foccusrevestimentos.com.br



25130000082710



diversão . tecnologia . serviços

A DTS é uma empresa especializada em automação residencial e corporativa, projetos especiais, materiais acústicos, poltronas para auditórios e teatros, salas de cinema dedicadas, som ambiente, aspiração central, segurança e motorização de portas, toldos, cortinas e persianas.

Como afiliada à CEDIA, nossa empresa apresenta profissionais certificados, que estão entre os mais renomados e experientes do segmento.

Priorizamos a excelência no atendimento. Desde o seu primeiro contato, nossa equipe está preparada para atender a qualquer momento. Por isso, optamos por ter nossa própria frota e equipe técnica, garantindo assim, o nosso padrão de qualidade.

Nós, da DTS, não nos preocupamos somente com vender: queremos que a sua experiência seja única. Sempre.

Nosso negócio é tornar a sua vida ainda melhor, transformando o simples em extraordinário.

Proposta Comercial

Porto Alegre, 31 de Julho de 2025.

BAGGIO ARQUITETURA, RS

Ref: PRODUTOS AMBI ACÚSTICA + SOFTHERM PET

A/c: Sr. Felipe Sanhotene

Edson Daroit
Diretor Comercial
DTS – Cinema em Casa e Automação Residencial
(51) 3328.9092 – (51) 99155.5883
edson@dtscinemaemcasa.com
www.dtscinemaemcasa.com



CEDIA
MEMBER



SOFTERM ACÚSTICO LÃ DE PET		
IMAGEM	QT.	PRODUTO
	1 MT ²	SOFTERM PET SEM PROPAGAÇÃO DE CHAMAS PARA REVESTIMENTO ATRÁS DO AMBI, DENSIDADE 30 Kg M ³ , ALTA RESISTÊNCIA NA COR PRETA
Valor total do investimento deste bloco: R\$ 69,90		

AMBI ACÚSTICA LINEAR 120		
IMAGEM	QT.	PRODUTO
	01 MT ²	LINEAR 120 MATERIAL IGNÍFUGO CLASSE II-A AMBI ACÚSTICA
Valor total do investimento deste bloco: R\$ 1.048,16		

AMBI ACÚSTICA CFQ 24X24		
IMAGEM	QT.	PRODUTO
	01 MT ²	FORRO ACÚSTICO CFQ 24X24 MATERIAL IGNÍFUGO CLASSE II-A AMBI ACÚSTICA
Valor total do investimento deste bloco: R\$ 1.296,69		

PRAZOS DE ENTREGA:

Acordados conforme disponibilidades de execução em obra e/ou cronograma de projetos em andamento. Trinta e cinco (35) dias úteis para os materiais, após aceite do pedido.

NÃO ESTÃO INCLUSOS NESTA PROPOSTA: Instalações, fretes, obras civis, tubulações e instalações elétricas de qualquer tipo, andaimes, PTA's tesouras motorizadas, bem como recortes em gesso.

FRETE: FOB (por conta do cliente)

CONDIÇÕES DE PAGAMENTO:

Softherm Pet: Entrada de 50%, em depósito bancário ou Pix e 50% para 28DD em boleto bancário, direto à fábrica.

Ambi Acústica: Entrada de 50%, em depósito bancário ou Pix e 50% para 28DD em boleto bancário, direto à fábrica.



GOIÂNIA 12 DE AGOSTO DE 2025

ATLANTA SISTEMA CONSTRUTIVO DE INTERIORES LTDA-ME

CNPJ: 01.306.690/0001-74
INSC: 10.283.221-8
TEL: (62) 3281-0022 / 3281 0965
END: Rua Sanina Hermano Qd. 02 N° 35 Lt- 19 St. Jardim São José
Goiânia – Goiás Cep: 74.494 – 780
atlantainteriorosgyn@gmail.com

A/C: Renan Richter
CONTATO: 51 9512-2968
Endereço da obra: Av. Borges de Medeiros, 1501 - Praia de Belas, Porto Alegre - RS

ORÇAMENTO

Qtde.	Un.	Descrição	Unit	Total
170,00	M²	AMBI LINEAR ACOUSTIC 120	R\$ 1.035,00	R\$ 175.950,00
128,00	M²	AMBI CFQ 24X24	R\$ 877,00	R\$ 112.256,00
TOTAL			R\$	288.206,00

CONDIÇÕES DE PAGAMENTO: ENTRADA 30/60/90 DIAS NO CARTÃO

PRAZO DE ENTREGA DO MATERIAL: DE 7 A 10 DIAS ÚTEIS

DATA DO INICIO DO SERVIÇO: A COMBINAR

PRAZO DE EXECUÇÃO DO SERVIÇO: A COMBINAR

VALIDADE DA PROPOSTA: 05 DIAS

Obs: QUANTITATIVO FORNECIDO PELO CLIENTE / NECESSÁRIO VISITA TÉCNICA AO LOCAL / A PROPOSTA NÃO CONSTA FRETE INCLUNSO

Atenciosamente

ATLANTA INTERIORES LTDA
GABRIEL HENRIQUE
VENDEDOR - 62 9 981585839

Rua Sanina Hermano Qd. 02 Lt. 19 St. Jardim São José Cep. 74.494-780 - Goiânia - GO
Fone: 062-3281-0965



1/1 | Inovacustica Engenharia

Inovacustica Engenharia LTDA. 31.107.476/0001-50 Rua José Vendrame, 70. Londrina - PR contato@inovacustica.com.br (48) 99103-5003	Data	31/07/2025
	Nº do orçamento	821
	Valor total	R\$ 186.971,40
	Válido até	13/08/2025
	Prazo de entrega	30 dias

Opções de pagamento
Antecipado.

Cliente	BAGGIO ARQUITETURA CONSULTORIA SS LTDA
Endereço	PORTO ALEGRE - RS
CEP	90.550-090
Telefone	(51) 3227-8030
E-mail	Contato via WhatsApp com Felipe Sanhotene (51)9328-7708
CNPJ	94.209.145/0001-40

QTDE.	UND.	DESCRIÇÃO	VALOR UNITÁRIO	VALOR TOTAL
360	PEÇA	Nexacustic Squares (600x600x16) mm Ignífugo. Cor a definir.	R\$ 504,60	R\$ 181.656,00
54	PEÇA	Longarina Premium T24 (3125) mm.	R\$ 15,90	R\$ 858,60
72	PEÇA	Cantoneira 22/19 (3050) mm.	R\$ 8,20	R\$ 590,40
216	PEÇA	Barra Estabilizadora (655x600/625) mm.	R\$ 17,90	R\$ 3.866,40
			FRETE	INCLUSO
			TOTAL	R\$ 186.971,40





Caxias do Sul – 25/08/2025

Orçamento 1617/2025

A
Baggio Arquitetura
Obra: Porto Alegre/RS

Conforme solicitação, informamos nossos preços e condições de pagamento para o fechamento de Divisória em alumínio e vidros polarizados laminado/temperado.

Valor Total.....R\$ 51.962,00
(Cinquenta e um mil novecentos e sessenta e dois reais)

Condições de Pagamento:
-No pedido.....R\$ 25.981,00
Saldo:
-Na entrega.....R\$ 25.981,00

Pagamento: entrada através PIX, Ted ou dinheiro e saldo através de boleto bancário.
Prazo de entrega: aproximadamente 30 a 35 dias após confirmação do orçamento e das medidas.
Validade do Orçamento: 07 dias.

Os valores acima correspondem ao fornecimento dos vidros mencionados acima, aluminios, ferragens, mão de obra e demais encargos para instalação no município de Porto Alegre/RS, salientando que nossa mão-de-obra é altamente técnica e especializada.

Não estando incluso o custo de gesso, pedreiro e nem pintura se houver necessidade.

Nosso horário de instalação: pela manhã das 8:00 as 11:30 e à tarde das 13:30 as 17:40 de segunda-feira a sexta-feira.

Para a confirmação dos valores é necessário a verificação das medidas e situação de instalação do local.

Sendo o que tínhamos para o momento agradecemos e colocamo-nos a sua disposição para maiores esclarecimentos.



Atenciosamente,
Onofre Baldo (Mano)

Aprovação _____ Data ____/____/____



54 3224.6060 | 54 99975.0481
Av. Rubem Bento Alves, 4395 | São José
Caxias do Sul – RS | 95032-427
vidrocerto@vidrocerto.com.br

www.vidrocerto.com.br

 /vidrocercocaxias
 /vidrocerto



ORÇAMENTO

V1

Data: 04/2024

Página: 1/4

Porto Alegre, 26 de agosto de 2025

À Baggio Arquitetura

At.:
Carolina Baggio e Renan Richter

Referente: **Orçamento de divisórias modular tipo piso-teto modelo WS825
com vidro polarizado**

Obra: **CAFF – Centro Administrativo Fernando Ferrari
POA/RS**

Prezados Senhores,

Pela presente apresentamos a V.S.as., proposta para fornecimento do epigrafado,
conforme nosso orçamento nº. **4918/25**.

Atenciosamente,

TRADESIGN DIVISÓRIAS
Felipe Araujo Santos



CAFF

Condições gerais de fornecimento – 2025

- I. **Frete:** Incluso na proposta, destacado no resumo final.
- II. **Prazo de entrega do material: Até 45 dias.** Os dias serão contados a partir da aprovação do orçamento, pagamento do sinal e aprovação projeto executivo pelo cliente ou seu responsável. Qualquer alteração de layout após o aceite será objeto de novo orçamento e revisão dos prazos estabelecidos.
- III. **Condições de entrega:** O material será entregue no prazo acertado, colocado no andar da obra, se existir condições normais para tanto, ou condições especiais acordadas. Entende-se por “condições normais” o deslocamento do material por elevador até o andar da obra. Entende-se por “condições especiais” qualquer deslocamento vertical por escada ou içamento.
Para quaisquer outras situações adversas, o material será entregue no pavimento de acesso das cargas, com o transporte vertical correndo por total conta e risco do cliente.
Se a obra não oferecer condições de recebimento do material, ficará a cargo do cliente a locação do mesmo e providência de local específico para entrega e depósito.
- IV. **Instalação e montagem em Porto Alegre:** Inclusa, em até 10 dias após a entrega do material.
- V. **Validade deste orçamento:** 10 dias.
- VI. **Condições de Pagamento:** Valores considerando parte do faturamento em nota fiscal produtos fábrica e nota fiscal serviços fábrica, e/ou representante, e/ou equipe de montagem. Sinalização de 50% no ato do pedido (depósito em conta) e saldo a 30 dias do sinal.
- VII. **Garantia:** 05 anos para defeitos de fabricação de acordo com termo do fabricante em anexo.
- VIII. **Observações:**
 - As medidas de orçamento foram calculadas com base em plantas apresentadas, podendo sofrer alterações para mais ou para menos, após avaliação do projeto executivo. Documento base: arquivo eletrônico CAFF_003_ARQ-501_EX-CAFF-ESQPLA_R02; prancha ARQ-501-501 R02 20/08/25.
 - O projeto executivo está incluso e será executado após a aprovação do orçamento e a medição da obra.
 - A medição será agendada quando a obra estiver em condições técnica adequadas, ou seja, com piso e forro instalados e paredes prontas.
 - Se a obra não oferecer condições de recebimento do material e/ou montagem, o cliente deverá liberar o pagamento do valor contratado, podendo reter, para efeito de montagem, uma caução de até 5% do valor, o qual deverá ser pago corrigido financeiramente ao final da obra.
 - Não estão inclusos nos custos desta proposta, serviços de desmontagens em mobiliários existentes para adequação de layouts, serviços em instalações de lógica, elétrica e telefonia e intervenções em paredes, esquadrias e forros.
 - As licenças de obra que se fizerem necessárias correrão com conta do cliente.
 - Orçamento elaborado por: Angela Mazzaferro

Confirmado em ____/____/____.

responsável pela aprovação



PRODUTOS DA PROPOSTA

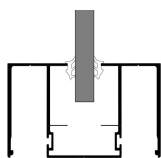

MÓDULO: QS WS825

Descrição: Divisória piso-teto **com duas paginações**, acústica, com 50mm altura e 82 mm de espessura.

Estruturada em requadros de alumínio com **vidro aplicado simples/único no eixo da estrutura**.

Acabamento da estrutura de alumínio com pintura pó cor preta.

Vidros unidos verticalmente em junta seca com acabamento em silicone, ou com perfil estrutural duplicado.

Vidros unidos horizontalmente com perfil estrutural duplicado.

Vidro laminado 10mm polarizado (Privacy Glass PKO), com sistema de acionamento através de interruptor.

Para ampliar a vedação acústica na montagem, prevê: enchimento dos perfis com material isolante; vedação perimetral entre vidro e perfil de alumínio com perfil de ecopvc na cor preto; aplicação de silicone nas juntas e quinas junto à alvenaria, piso e forro.



MÓDULO: porta WS

Descrição: **Porta simples de giro em vidro único polarizado**.

Folha de porta composta por moldura de alumínio com 42mm de espessura (preenchida com material isolante acústico) e vidro único laminado 10mm polarizado.

Batente em perfil de alumínio medindo 86mm de espessura por 45mm de largura, apto a receber interruptor, com preenchimento interno em material isolante acústico. Vedação perimetral entre batente e folha de porta em espuma revestida em pvc (Q-LON).

Acabamento da estrutura de alumínio com pintura pó cor preta.

Fechadura Imab vert 2 ou equivalente, Flexível de alimentação para vidro polarizado entre batente e folha de porta.

Dobradiça WSX 100 de 4"x3" inox com rolamento.

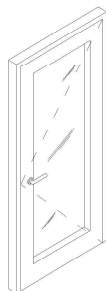

VALOR TOTAL DA PROPOSTA (material, transporte e montagem) R\$ 100.281,00

Obs:

- 1) Os custos acima se referem à pintura da estrutura com as cores disponíveis na fábrica. Cores especiais poderão ter custo adicional. Para orçamento será necessário o cliente fornecer a especificação de código e fornecedor da tinta.
- 2) Para a perfeita instalação e vedação dos módulos e movimentação da porta, é relevante que o piso esteja nivelado na área de montagem.
- 3) As borrachas de vedação entre os vidros e a estrutura são fornecidas apenas nas cores preto ou branco.
- 4) Fica a cargo do contratante para a instalação do vidro polarizado: fornecimento de ponto de energia 110v ou 220v, local para armazenar fontes, eletrodutos para passagem de fiação, abertura e pintura de paredes ou forro.



TERMO DE GARANTIA

A **Inovatis Poa Comercial Ltda**, doravante denominada **Tradesign Divisórias**, assegura ao(a) primeiro(a) COMPRADOR(A) garantia pelo prazo de 05 (cinco) anos a contar da data de entrega dos produtos conforme Nota Fiscal, para defeitos de fabricação e assistência técnica, de acordo com condições abaixo:

1. A garantia cobre defeitos intrínsecos e extrínsecos de projeto, fabricação, ou problemas de qualidade do material que o torne impróprio ou inadequado ao consumo que se destina.
2. Não será considerado defeito, ficando assim excluído da garantia, o desgaste natural do produto devido a sua utilização.
3. Ficam excluídos da garantia:
 - 3.1 Componentes com os seguintes materiais: vidros, tecidos, couro, couro sintético e revestimentos similares.
 - 3.2 Produtos elaborados em aço carbono (ferro) e aço inox com acabamento "aço lixado", quando utilizados em regiões com atmosfera marinha.
 - 3.3 Todos os componentes especiais (fora do padrão ofertado pela **Tradesign Divisórias**) utilizados nas divisórias por determinação do cliente.
 - 3.4 Produtos oriundos de remanejamento.
4. A **Tradesign Divisórias** declarará a garantia nula caso sejam constatados:
 - 4.1 Danos ao produto ou a terceiros em virtude de manuseio indevido ou utilização inadequada causados por fogo, derramamento de líquidos, batidas, cortes, lascas, perfurações, exposição ao sol e a chuva (para produtos destinados a ambientação interna) e outros usos não relacionados aos fins que se destina o produto.
 - 4.2 Danos ao produto ou a terceiros em virtude de utilização inadequada devido à aplicação de excesso de peso fixado ou apoiado nas faces das divisórias.
 - 4.3 Danos ao produto ou a terceiros provocados por transporte inadequado, quando realizados por terceiros indicados pelo(a) COMPRADOR(A) ou seu pressuposto, ou, ainda, por transportador não homologado pela **Tradesign Divisórias**.
 - 4.4 Beneficiamento, remanejamento, acabamento e/ou consertos realizados por terceiros, pessoas ou empresas não homologadas pela **Tradesign Divisórias**.
 - 4.5 Utilização e ou manutenção em desacordo com o *Manual de Manutenção e Limpeza Tradesign Divisórias* que acompanha este termo de garantia.
 - 4.6 Montagem em desacordo com o projeto executivo aprovado pelo cliente.
5. Produtos de terceiros e ferragens que compõem o conjunto da divisória, terão sua garantia estendida à garantia oferecida pelos respectivos fabricantes:
 - 5.1 persianas: 01 (um) ano.
 - 5.2 ferragens (fechaduras, fechos, dobradiças, pivôs, puxadores): 01 (um) ano.
 - 5.3 painéis com acabamento em lousa: 01 (um) ano.
6. A **Tradesign Divisórias** não se responsabiliza por danos causados ao cliente (instalações e colaboradores) devido à utilização de fechamentos em vidro em desacordo com a NBR 15141/2008 por sua determinação.
7. Sempre que por defeito de origem, dentro do prazo de garantia, houver necessidade de remover o(s) produto(s), o frete será por conta da **Tradesign Divisórias**. Nos demais casos o frete será de responsabilidade do(a) COMPRADOR(A).
8. Fica estipulado que a garantia compreenderá o reparo ou substituição da parte defeituosa e não a substituição do produto completo, ou seja, não serão substituídas todas as partes e peças da divisória.
9. Finalizado o prazo de garantia, a **Tradesign Divisórias** oferece assistência técnica sob consulta prévia.

TRADESIGN DIVISÓRIAS

Local/Data: _____, _____ de _____ de _____.

Recebido por:

Cliente
CNPJ

Tradesign Divisórias
NF n.º:



divisystem

DIVISYSTEM.COM.BR
41 3367.9275
Rua Anibal Goulart Maia Filho, 263
Bairro Alto, Curitiba, Paraná



Proposta Nº: **213380/2025-F-O-M**

Curitiba, 13 de Agosto de 2025

À BAGGIO ARQUITETURA
A/C.: FELIPE SANCHOTENE
Fone: (51) 9 9328-7708
Email: felipe.sanchotene@baggioarq.com
Obra : Porto Alegre - RS

Contato: **AFONSO FERNANDES**
FELIPE LAGO
Fone: (41) 9 9997-0338
vendas03@divisystem.com.br

Apresentamos nossa proposta dos itens abaixo descritos conforme solicitado e de acordo com os dados que nos foram fornecidos:

Divisória linha JUNTA SECA (60mm)

Fornecimento de material com instalação de **88,82m²** de divisória linha **JUNTA SECA**. Divisória modular com 60mm de espessura final e sistema de perfis de perímetro e junta seca entre vidros. Estrutura e perfis de acabamentos totalmente em alumínio extrudado no acabamento **PINTURA ELETROSTÁTICA COR PRETO**.

Vidro **ÚNICO TEMPERADO INCOLOR** com **8MM** de espessura cada, encaixilhados nos perfis de alumínio acomodados por meio de perfil flexível em PVC para proteção e isolamento acústico, juntas verticais entre vidros em perfil de acrílico incolor auto adesivo.

Vidro **único Cristal SMARTGLASS** inteligente de acionamento elétrico.

Estrutura e vidros com banda acústica em todo o perímetro.

Portas simples **de giro** em alumínio e vidro **ÚNICO LAMINADO INCOLOR** com **6mm** de espessura (**3mm+PVB+3mm**), com vista de **95mm** e **38mm** de espessura final. Dobradiças em alumínio extrudado com desenho para encaixe no perfil do batente, maçaneta tipo alça / alavanca em Zamac com acabamento **chromo acetinado**, referência **Pado** modelo **Classic 691-90E**.

Portas simples **de correr** em alumínio e vidro **único Cristal SMARTGLASS 9mm** (**4mm+LCD+4mm**), com vista de **95mm** e **38mm** de espessura final. Sistema deslizante silencioso com rolamentos blindados, fechadura do tipo morcego no acabamento **chromo acetinado**, puxador tubular **600mm** em **aço inox**.

As paginações se dividem da seguinte maneira:

MODELO JUNTA SECA (60mm)	ALTURA	QTDE.
JSVU-06 – Vidro único temperado 8mm do piso ao teto;	2,57m	74,68m ²
JSVU-06 – Vidro único CRISTAL SMARTGLASS polarizado do piso a 2,10m;	2,10m	04,45m ²
JS-PSVUi – Portas simples de giro em alumínio e vidro único laminado 6mm com do piso ao teto;	2,57m	(3) 07,56m ²
JS-PSVUico – Porta simples de correr em alumínio e vidro único	2,10m	(1) 02,13m ²



divisystem

DIVISYSTEM.COM.BR
41 3367.9275
Rua Aníbal Goulart Maia Filho, 263
Bairro Alto, Curitiba, Paraná



CRISTAL SMARTGLASS polarizado do piso ao teto.	
Área total:	88,82m²
Valor posto e instalado em PORTO ALEGRE-RS:	R\$ 93.470,00

Observações: ESQ-02-A : O modelo calculado não permite paginação e, vidros polarizados não comportam cortes que não sejam retos. Orçado divisórias até 2,17m.



JSVU-06

JS-PSVUi

JS-PSVUico

1. Condições comerciais

1. Prazo de entrega dos materiais após aprovação de projeto executivo: **A COMBINAR.**
2. Prazo de execução: **A COMBINAR.**
3. Frete e entrega dos materiais estão inclusos nesta proposta (**CIF**).
4. Condição de pagamento: **A COMBINAR**
5. O pagamento a prazo e/ou parcelado estará sujeito à aprovação de cadastro, bem como a aplicação de taxa financeira vigente na data da confirmação do pedido. As taxas financeiras serão informadas quando solicitadas pelo cliente.
6. Para aprovação de cadastro será necessário encaminhar por e-mail e/ou fax:
 - Ficha cadastral a ser fornecida pela Divisystem;
 - Número CNPJ;
 - Número Inscrição Estadual;
 - Contrato Social de Constituição e Última Alteração Contratual.
7. O **Faturamento** do(s) item(s) confirmado(s) será efetuado seguindo a seguinte regra:
 - 60% MATERIAL e 40% MÃO DE OBRA** pela empresa:
 - Divisystem Materiais e Serviços Ltda.
 - Rua Aníbal Goulart Maia Filho, 263. Bairro Alto.
 - CEP 82.820-480 Curitiba/Paraná.
 - CNPJ 02605229/0001-85.
 - I.E. 90161551-92



divisystem

DIVISYSTEM.COM.BR
41 3367.9275
Rua Anibal Goulart Maia Filho, 263
Bairro Alto, Curitiba, Paraná



8. Validade da proposta: **10 DIAS** a contar da data da sua emissão.
9. Garantia: **Divisórias**: 05 anos contra defeitos de fabricação e instalado conforme recomendação.

2. Condições Gerais

- Esta proposta já contempla todos os impostos Federais, Estaduais e Municipais. Exceto o diferencial de alíquota estabelecido pelo protocolo RICMS 21/2011 (Estados do Norte e Nordeste).
- Alterações de quantidade, layout, paginação e modulação que ocorrerem após a confirmação desta proposta comercial implicarão em revisão estando a mesma sujeita a nova aprovação pelo cliente.
- **A Divisystem não fornece material de elétrica e não executa furações ou instalações (cabos, tomadas, interruptores) nas divisórias.**
- **O deslocamento vertical de materiais quando não for possível pelo elevador, caso seja possível por escadarias, ficará sob responsabilidade do cliente.**
- Na condição de fornecedor de materiais não dispomos de CREA bem como não emitimos ART (Anotação de Responsabilidade Técnica – CREA).
- Não nos responsabilizamos por projetos arquitetônicos, alvarás de construção, aprovação do projeto junto aos órgãos públicos, licenças e autorizações de qualquer tipo.
- Havendo alterações no projeto ou alterações no cronograma de execução estabelecido formalmente entre as partes, este terá o seu prazo de execução inicial suspenso e readequado à disponibilidade de nova data por parte da Divisystem para início das atividades, estando a mesma isenta de qualquer ônus ou multas contratuais.
- Após a entrega, o material passa a ser de responsabilidade do cliente. A Divisystem não se responsabiliza por danos provocados por armazenamento em local inapropriado ou furtos dentro do canteiro de obras
- Se na ocasião da instalação dos materiais os instaladores forem impedidos de realizar o serviço por motivos alheios e tiverem que retornar em outra data, à Divisystem poderá cobrar uma taxa de **R\$ 350,00** (trezentos e cinquenta reais) além de outras despesas tais como: transporte, estadia e alimentação se necessário.
- A execução dos serviços de instalação é prevista para ocorrer em **HORÁRIO COMERCIAL**, havendo necessidade execução do serviço em horários diferente do proposto, o mesmo deverá ser informado formalmente na confirmação desta proposta, estando sujeito à revisão de valores quando se fizer necessário.
- Os valores de mão de obra de instalação foram considerados em **ETAPA ÚNICA**, salvo negociação antecipada e expressa formalmente nesta proposta e/ou anexo(s).
- O prazo de execução só inicia quando o contratante aprovar projeto executivo e fornecer todas as condições (liberação do local, segurança e outros) para que o serviço de instalação seja realizado resguardado as hipóteses de casos fortuitos e de força maior.
- Na ocasião da instalação contratada, o cliente deverá disponibilizar um responsável para acompanhar a equipe da Divisystem durante a execução do serviço.



DIVISYSTEM.COM.BR
 41 3367.9275
 Rua Anibal Goulart Maia Filho, 263
 Bairro Alto, Curitiba, Paraná



- Após conclusão da instalação o responsável por parte do cliente, deverá assinar os documentos intitulados “**TERMO DE ENTREGA**” e “**DIÁRIO DE OBRA**” o que caracterizará o aceite final da instalação. Caso não tenha ninguém representando o cliente na ocasião da entrega da instalação a Divisystem fica isenta de qualquer responsabilidade referente a danos no produto, no ambiente ou qualquer outra irregularidade apontada posteriormente pelo cliente.
- O serviço de instalação poderá ficar suspenso em caso de inadimplência do contratante nos termos do artigo 476 do Código Civil.
- É de responsabilidade da Divisystem a alocação de mão de obra direta ou indireta para a execução dos serviços de instalação apresentados nesta proposta comercial.
- A Divisystem fornecerá a seus instaladores os **EPI'S** (Equipamentos de Proteção Individual) para utilização no canteiro de obra, seguindo todas as normas de segurança estabelecidas pelo Ministério do Trabalho.
- Caso o cliente solicite a prorrogação e/ou antecipação do prazo de início e/ou continuidade da prestação de serviço de instalação, o mesmo deve adequar-se a disponibilidade de data que será informada formalmente pela Divisystem. Tal alteração isenta a Divisystem de qualquer ônus ou multa contratual.

Aprovação da Proposta Comercial	
Aprovamos e autorizamos o fornecimento dos materiais apresentados nesta proposta comercial.	
Data	
Nome	
Cargo	
Assinatura	
Carimbo CNPJ	





Cliente: BAGGIO ARQUITETURA CONSULTORIA SS LTDA Contato: FELIPE SANCHOTENE Endereço: RUA ZAMENHOFF, 71 Localidade: SAO JOAO PORTO ALEGRE / RS	CNPJ: 94.2**_1**/0001-40 Fone: (51) 99328-7708 CEP: 90550090	(VIDRO POLARIZADO - CENTRO ADMINISTRATIVO)
Cons. Vendas: CASSIA GIL ASTIGARRAGA		

ORÇAMENTO

Nº: 282

PEÇAS FIXAS ESQ02A			
	Item 1 - LINHA SUPREMA - PAINEL FIXO (SUP-FIX102) QUADRO FIXO 02 MÓDULOS COM VIDRO. VIDRO LAM POLARIZADO GLASS INC 04MM +COMPOSTO LCD+INC 04MM - 08MM - BNF - AA Área: 4,52m ² Cor dos mat.: PRETO COM CONTRAMARCO	LARGURA DO VÃO: 2090 ALTURA DO VÃO: 2170	Valor Unit.: R\$ 36.650,50 Quantidade: 1 TOTAL: R\$ 36.650,50
PORTA CORRER ESQ02A			
	Item 2 - LINHA SUPREMA - PORTA DE CORRER (SUP-PCR102F) PORTA DE CORRER 01 FOLHAS COM VIDRO. VIDRO LAM POLARIZADO GLASS INC 04MM +COMPOSTO LCD+INC 04MM - 08MM - BNF - AA Área: 1,85m ² Cor dos mat.: PRETO	LARGURA DO VÃO: 940 ALTURA DO VÃO: 2170	Valor Unit.: R\$ 15.984,46 Quantidade: 1 TOTAL: R\$ 15.984,46

VALOR TOTAL:	R\$ 52.634,96
---------------------	----------------------

MATERIAL: VIDRO POLARIZADO TEMPERADO LAMINADO COM PV DE CRISTAL LÍQUIDO 4+1+4MM INSTALADA EM ESQUADRIAS DE ALUMÍNIO. FORNECIMENTO COMPOSTO POR: ESQUADRIAS DE ALUMÍNIO COM VIDRO POLARIZADO, CENTRAL DE ACIONAMENTO, CONTROLE REMOTO, FIAÇÃO ELÉTRICA PARA LIGAÇÃO DOS VIDROS; CONFORME PROJETO APRESENTADO

Prazo para produção até a entrega na obra, conforme a data de pagamento do valor de entrada: em até 30 Dias úteis

Prazo para Instalação na obra: No dia de entrega do produto, sempre em horário comercial.

Medição: Inclusa

Entrega: Inclusa

Garantia: 12 Meses para instalação, vedação, desgaste de componentes e pintura de alumínio, salvo eventuais quebras de vidro por causa acidental ou desconhecida

Pagamento: Entrada de 50% no pedido e saldo faturado 28/56 dias mediante análise financeira.

Condições Instalação: na necessidade de equipamentos extras para instalação das peças orçadas (andaimes, guinchos, etc), bem como atendimentos fora do horário comercial será emitido orçamento em separado.

É essencial que a infraestrutura para instalação do vidro polarizado esteja preparada no local, com espaço adequado para a central de acionamento e disponibilidade de pontos de energia (fase, terra e neutro).

Exclusões de infraestrutura: Esta proposta não inclui a instalação de infraestrutura adicional, como eletrodutos, caixas de passagem, nem reparos ou acabamentos em gesso, madeira ou alumínio.



Escopo dos serviços: Os serviços contemplam apenas a instalação dos equipamentos adquiridos conforme listado nesta proposta. Não estão inclusas atividades que envolvam outros profissionais, como pedreiros, gesseiros ou pintores.

Qualquer modificação futura após a entrega técnica será orçada separadamente

Cliente

Consultor(a) de vendas

EM BREVE NOVO ENDEREÇO: Rua Cerro Azul, 104 - Santa Maria Goreti - PORTO ALEGRE, RS
whatsApp (51) 3010-5615 | comercial@vitechvidros.com | <https://www.vitechvidros.com/>



04/08/2025, 10:46

Barra de Apoio para Banheiro em "U" 30cm Inox - Geris - AC Coelho - Tudo para construção

Fale com a AC Coelho

Lojas Físicas

Conta 



Procure o seu produto..



Home / Banheiro / Barra de Apoio para Banheiro em "U" 30cm Inox - Geris



 Indique a um amigo

 Tire suas Dúvidas

 Continuar comprando

Barra de Apoio para Banheiro em "U" 30cm Inox - Geris

 Adicionar aos Favoritos

REF: 114936 MARCA: GERIS MODELO: B110IP

Ao usar esta loja virtual, você; aceita automaticamente o uso de cookies. Acessar nossa Política de Privacidade



Concordo





04/08/2025, 10:46

Barra de Apoio para Banheiro em "U" 30cm Inox - Geris - AC Coelho - Tudo para construção

R\$ 175,61

ou 3x de R\$ 58,54 Sem juros Cartão MasterCard

1 +
-

Adicionar ao carrinho

* Aqui sua compra é 100% segura, compre com tranquilidade.

Comprar com um consultor Ac Coelho

Frete e prazo de entrega

Informe seu cep **CALCULAR**

Descrição Geral

Barra de Apoio para Banheiro em "U" 30cm Inox - Geris

cod: B110IP

DESCRIÇÃO

As Barras e apoio são peças indicadas para pessoas que necessitam de auxílio para a utilização do banheiro, como pessoas com deficiência, idosos e gestantes. Elas fornecem um maior conforto e segurança para o apoio, deslocamento e até mesmo se levantar. Sua instalação pode ser feita em locais onde houver necessidade de apoio, como banheiros, escadas, rampas de acesso etc.

ESPECIFICAÇÕES TÉCNICAS

Cor: Cromado

Tipo: De Apoio

Marca: Geris

Formato: Em U

Garantia do Fabricante: 12 meses

Acabamento: Cromado

Material: Aço Inox

Referência do Fabricante: B110IP

Indicação de Uso: Banheiro

Itens Inclusos: 1 Barra de apoio, 1 Kit parafusos

Tipo de Fixação: Parafuso

Acompanha Fixação: Sim



Ao usar esta loja virtual, você, aceita automaticamente o uso de cookies. Acessar nossa Política de Privacidade





Avaliações

PRODUTOS RELACIONADOS

 <p>Barra de Apoio para Banheiro em "U" 20cm Inox - Geris</p> <p>R\$ 155,90</p> <p>ou 3x de R\$ 51,97 sem juros Cartão MasterCard</p> <p>☆☆☆☆☆ Opine aqui</p> <p>1 + -</p>	 <p>Barra De Apoio Reta Inox 30cm Geris</p> <p>R\$ 122,73</p> <p>ou 3x de R\$ 40,91 sem juros Cartão MasterCard</p> <p>☆☆☆☆☆ Opine aqui</p> <p>1 + -</p>	 <p>Barra de Apoio para Banheiro Angular 40cm Inox - Geris</p> <p>R\$ 414,00</p> <p>ou 3x de R\$ 138,00 sem juros Cartão MasterCard</p> <p>☆☆☆☆☆ Opine aqui</p> <p>1 + -</p>
---	---	---

PRODUTOS VISUALIZADOS



Barra de Apoio para Banheiro em "U" 30cm Inox - Geris

Páginas: 1

Ao usar esta loja virtual, você, aceita automaticamente o uso de cookies. Acessar nossa Política de Privacidade





04/08/2025, 10:46

Barra de Apoio para Banheiro em "U" 30cm Inox - Geris - AC Coelho - Tudo para construção

Digite seu e-mail

CADASTRE-SE



INSTITUCIONAL

Quem somos

Como comprar

Política de privacidade e segurança

Envio

Pagamento

Tempo de Garantia

Trocas e devoluções

Grupo AC Coelho

Fale Conosco



Desde 1992 realizando sonhos!

ATENDIMENTO

(61) 3403-3434

contato@accoelho.com.br

FORMAS DE PAGAMENTO

SELOS DE SEGURANÇA



RASTREIO

Insira o código

Rastrear

Tecnologia TrayCommerce HomeCenter
E-COMMERCE E INTEGRAÇÕES

Ao usar esta loja virtual, você, aceita automaticamente o uso de cookies. Acessar nossa Política de Privacidade





04/08/2025, 10:46

Barra de Apoio para Banheiro em "U", 30cm Inox - Geris | MadeiraMadeira

Compre pelo WhatsApp **55 41 74007076**

Televendas **0800 080 0099**

Lojas Físicas



Busque tudo para sua casa

Informe o seu C... >

Até 30% de CASHBACK em compras pelo app. [Baixe agora!](#)

[Página inicial](#) > [Banheiro](#) > [Metais Sanitários Banheiro](#) > [Necessidades Especiais](#) > Barra de Apoio p



Cookies: A MadeiraMadeira utiliza cookies para personalizar conteúdos e melhorar a sua experiência no site. Ao continuar navegando, você concorda com a nossa Política de Privacidade

[Concordar e fechar](#)





04/08/2025, 10:46

Barra de Apoio para Banheiro em "U", 30cm Inox - Geris | MadeiraMadeira

OFERTAS DE NIVER

ID: 355251535

[Compartilhar](#) [Adicionar aos favoritos](#)

R\$ 187,89

à vista no cartão ou Pix
ou 2x de R\$ 93,95 sem juros

[Adicionar](#)

[Comprar](#)

[Principais informações >](#)

Apenas para você



Barra Apoio de 60cm em Aço Inox Ø7/8" (25Mm) Ba78/6

~~R\$ 248,86~~
R\$ 159,98
à vista no cartão ou Pix
2x de R\$ 88,88 sem juros

 ***FRETE GRÁTIS**
SUL/SP/MG/ES



Barra de Apoio para Banheiro 88cm com Ventosa

R\$ 179,00
à vista no cartão ou Pix
2x de R\$ 89,50 sem juros



Barra de Apoio Reta de 70cm em aço Inox ø1.1/4" (32mm) Ba114/7

~~R\$ 342,19~~
R\$ 219,98
à vista no cartão ou Pix
3x de R\$ 81,47 sem juros

 ***FRETE GRÁTIS**

Cookies: A MadeiraMadeira utiliza cookies para personalizar conteúdos e melhorar a sua experiência no site. Ao continuar navegando, você concorda com a nossa Política de Privacidade





Você pode gostar



Barra de Apoio para Banheiro 88cm com Ventosa

R\$ **179,00**

à vista no cartão ou Pix

2x de R\$ 89,50 sem juros



Barra Apoio de 60cm em Aço Inox Ø7/8" (25Mm) Ba78/6

R\$ ~~248,86~~

R\$ **159,98**

à vista no cartão ou Pix

2x de R\$ 88,88 sem juros

*FRETE GRÁTIS SUL/SP/MG/ES



Barra de Apoio Reta de 40 cm em aço Inox ø1.1/4" (32mm) Ba114/4

R\$ ~~217,74~~

R\$ **139,98**

à vista no cartão ou Pix

2x de R\$ 77,77 sem juros

*FRETE GRÁTIS SUL/SP/MG/ES

Barras De Apoio

(1.339 produtos encontrados) [Ver todos os resultados](#)

Ordenar por

Mais relevantes

Frete

Frete Grátis Brasil 5

Frete Grátis Sul/SE 7

Frete Grátis Sul/CD/MG/ES 8



2 UNI



Cookies: A MadeiraMadeira utiliza cookies para personalizar conteúdos e melhorar a sua experiência no site. Ao continuar navegando, você concorda com a nossa Política de Privacidade





04/08/2025, 10:46

Barra de Apoio para Banheiro em "U", 30cm Inox - Geris | MadeiraMadeira

Oferta e Promoção

Ofertas de Niver 144

Preço

De Até

Avaliações

- 5 e acima 3
- 4 e acima 2
- 3 e acima 0
- 2 e acima 4

Altura (cm)

De Até

Profundidade (cm)

De Até

Largura (cm)

De Até

Alça de Apoio Banheiro Barra Reta Inox 40cm Cadeirante Idoso Deficiente Acessibilidade Kit 2

(2)

R\$ 62,90
à vista no cartão ou Pix
1x de R\$ 62,90 sem juros



50% CASHBACK

Barra de Apoio Fixa para Vaso 80cm em Inox Polido Geris

~~R\$ 653,30~~
R\$ 419,98
à vista no cartão ou Pix
6x de R\$ 77,77 sem juros



Barra De Apoio 30cm Astra

Alça de Apoio Barra 60cm Kit 3 Unidades Inox Cadeirante Idoso Deficiente Banheiro Segurança Acessibi

R\$ 125,90
à vista no cartão ou Pix
1x de R\$ 125,90 sem juros



OFERTAS DE NIVER

Corrimão Piscina Inox Angra - Sodramar

R\$ 624,79
à vista no cartão ou Pix
8x de R\$ 78,10 sem juros



Barra de Apoio para Banheiro

Cookies: A MadeiraMadeira utiliza cookies para personalizar conteúdos e melhorar a sua experiência no site. Ao continuar navegando, você concorda com a nossa Política de Privacidade



04/08/2025, 10:46

Barra de Apoio para Banheiro em "U", 30cm Inox - Geris | MadeiraMadeira

Material Principal Construção e Acabamento

- Aço Inox 723
- Alumínio 359
- Aço 90
- Aço Carbono 37
- PVC 23
- Latão 8
- ABS 5
- Metal 3
- Liga de Cobre 2
- Cerâmica 1

[Ver mais](#)

Comprimento (cm)

- 60 235
- 40 202
- 80 190
- 70 147
- 50 143
- 30 119
- 100 39
- 90 27
- 55 9
- 25 8

[Ver mais](#)

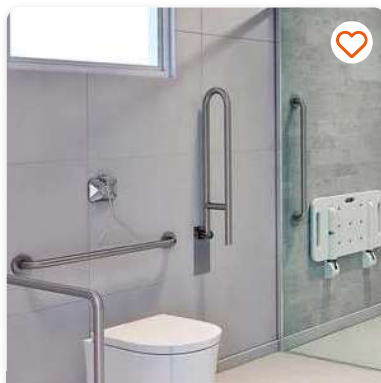

Barra de Apoio Reta Docol
70cm Benefit 00963616

R\$ 399,90
à vista no cartão ou Pix
5x de R\$ 79,98 sem juros

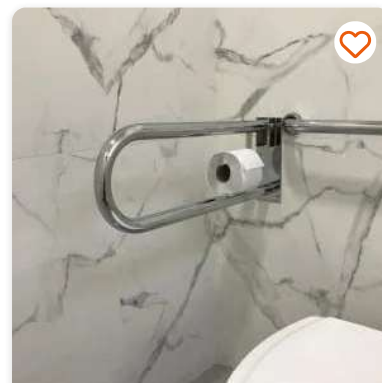

Barra de Apoio Para Sanitário
Articulada Com Papeleira

~~R\$ 115,98~~
R\$ 100,90
à vista no cartão ou Pix
1x de R\$ 100,90 sem juros

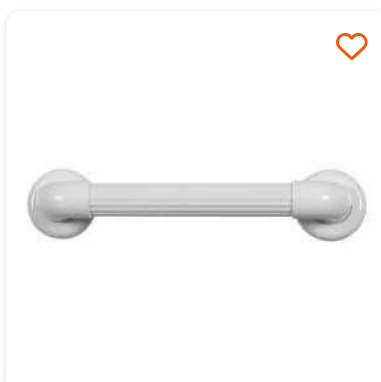

Barra de Apoio Plástica 30cm
Astra

(1)
~~R\$ 83,80~~
R\$ 55,98
à vista no cartão ou Pix
1x de R\$ 55,98 sem juros

*FRETE GRÁTIS SUL/SP/MG/ES



Barra de Apoio Fixa 80cm Aço
Inox Astra

~~R\$ 933,30~~
R\$ 599,98
à vista no cartão ou Pix
9x de R\$ 74,07 sem juros

*FRETE GRÁTIS SUL/SP/MG/ES

Cookies: A MadeiraMadeira utiliza cookies para personalizar conteúdos e melhorar a sua experiência no site. Ao continuar navegando, você concorda com a nossa Política de Privacidade



04/08/2025, 10:46

Barra de Apoio para Banheiro em "U", 30cm Inox - Geris | MadeiraMadeira

Cor Predominante

- Cromado 334
- Prata 266
- Incolor 246
- Branco 116
- Preto 99
- Natural 32
- Cinza 13
- Dourado 9
- Rosa 3

Marca

- MetalCromo 181
- HomeFull 140
- AB.MIDIA 76
- Barracerta 63
- AB MIDIA 52
- Technox 52
- ideal importados 45
- Braslu 44
- LEVA PRA MALHAR 43
- Economia Solar 33

[Ver mais](#)



Alça de Apoio Banheiro Barra Inox 30cm Cadeirante Idoso Deficiente Acessibilidade

(1)

R\$ 25,87
à vista no cartão ou Pix

1x de R\$ 25,87 sem juros



Barra de Apoio Astra em PVC 25.mm - 50.cm

R\$ 89,90
à vista no cartão ou Pix

1x de R\$ 89,90 sem juros



Alça Barra de Apoio 80cm Acessibilidade Kit 5 Unidades Idoso Cadeirante Deficiente Apoio Corredor Se

R\$ 288,90
à vista no cartão ou Pix

4x de R\$ 72,23 sem juros



Barra Apoio de 60cm em Aço Inox Ø7/8" (25Mm) Ba78/6

~~R\$ 248,86~~
R\$ 159,98
à vista no cartão ou Pix

2x de R\$ 88,88 sem juros

 *FRETE GRÁTIS SUL/SP/MG/ES

Cookies: A MadeiraMadeira utiliza cookies para personalizar conteúdos e melhorar a sua experiência no site. Ao continuar navegando, você concorda com a nossa Política de Privacidade





04/08/2025, 10:46

Barra de Apoio para Banheiro em "U" 30cm Inox - Geris | MadeiraMadeira

Tonalidade

- Cromado 55
- Marrom 50
- Branco 8
- Dourado 4
- Cinza Prata 2
- Prata 2
- Prata / Cromado 1

Acabamento (Construção e Acabamento)

- Cromado 14
- Inox 14
- Alto Brilho 8
- Polido 6
- Fosco 3
- Anodizado 2
- Branco 1



OFERTAS DE NIVER

Barra de apoio PVC 40cm BP364BR1 branca Astra (1)

R\$ 69,90
à vista no cartão ou Pix

1x de R\$ 69,90 sem juros



Kit 3 Alças

Kit 3 Alças Apoio Banheiro Inox Idoso Cadeirante Deficiente Acessibilidade

R\$ 78,90
à vista no cartão ou Pix

1x de R\$ 78,90 sem juros



Barra de Apoio Reta de 40 cm em aço Inox \varnothing 1.1/4" (32mm) Ba114/4

~~R\$ 217,74~~
R\$ 139,98
à vista no cartão ou Pix

2x de R\$ 77,77 sem juros

 ***FRETE GRÁTIS SUL/SP/MG/ES**



Corrimão de parede em aço inox com 4 metros de comprimento com ponteira reta

~~R\$ 906,69~~
R\$ 875,42
à vista no cartão ou Pix

10x de R\$ 87,54 sem juros

Cookies: A MadeiraMadeira utiliza cookies para personalizar conteúdos e melhorar a sua experiência no site. Ao continuar navegando, você concorda com a nossa Política de Privacidade



04/08/2025, 10:46

Barra de Apoio para Banheiro em "U", 30cm Inox - Geris | MadeiraMadeira

Peso (kg)

- 2.8 kg 11
- 2.5 kg 5
- 0 kg 3
- 6 kg 3
- 0.77 kg 2
- 0.9 kg 2
- 1.1 kg 2
- 1.2 kg 2
- 1.9 kg 2
- 2 kg 2

[Ver mais](#)

Linha ou Coleção

- Alca de apoio 8
- Barra de Apoio 5
- Acessibilidade 4
- 3
- De apoio 2
- 1 1
- Banheiro 1
- Moveleiro 1

Material Principal

- Alumínio 10
- PVC 6
- Aço 1



OFERTAS DE NIVER

Barra em Aço Inox Brinox Top Pratic 60 Cm

R\$ 58,99
à vista no cartão ou Pix

1x de R\$ 58,99 sem juros

***FRETE GRÁTIS SUL/SE**



Alça Apoio Banheiro Kit 2 Uni Inox Idoso Cadeira

R\$ 66,90
à vista no cartão ou Pix

1x de R\$ 66,90 sem juros



Barra De Apoio Para Box De Banheiro Modelo L 70X70CM DIREITA

~~R\$ 151,47~~
R\$ 137,90
à vista no cartão ou Pix

1x de R\$ 137,90 sem juros



Barra de Apoio Reta 40cm em Inox Polido Geris

~~R\$ 155,53~~
R\$ 99,98
à vista no cartão ou Pix

1x de R\$ 99,98 sem juros

Cookies: A MadeiraMadeira utiliza cookies para personalizar conteúdos e melhorar a sua experiência no site. Ao continuar navegando, você concorda com a nossa Política de Privacidade



04/08/2025, 10:46

Barra de Apoio para Banheiro em "U", 30cm Inox - Geris | MadeiraMadeira

Local de Uso do Metal Sanitário

Parede 10

Escala de Brilho

Semi-Brilho 7

Brilhante 1

Necessita Montagem

Sim 7

Não 1

Suporta Até (kg)

150 kg 8

Formas de Envio

Entrega MadeiraMadeira

18



OFERTAS DE NIVER

Alça Suporte Barra de Apoio Articulada Inox Banheiro 60cm

R\$ 399,99

R\$ 359,99

à vista no cartão ou Pix

5x de R\$ 72,00 sem juros



Kit 4 Barras de Apoio 40/60cm Alça Deficiente Idoso Banheiro

R\$ 174,00

à vista no cartão ou Pix

2x de R\$ 87,00 sem juros



Alça Apoio Banheiro Kit 2 uni Inox Idoso Cadeirante Acessibilidade Deficiente

(2)

R\$ 66,90

à vista no cartão ou Pix

1x de R\$ 66,90 sem juros



Alça de Apoio Barra Inox 80cm Idoso Cadeirante Acessibilidade Deficiente Banheiro Corrimao Corredor

R\$ 49,98

à vista no cartão ou Pix

1x de R\$ 49,98 sem juros

Cookies: A MadeiraMadeira utiliza cookies para personalizar conteúdos e melhorar a sua experiência no site. Ao continuar navegando, você concorda com a nossa Política de Privacidade





04/08/2025, 10:46

Barra de Apoio para Banheiro em "U", 30cm Inox - Geris | MadeiraMadeira



Barra de Apoio em Aço Inox 90mm 1.1/4" - Ba114/9 - Astra

~~R\$ 449,90~~
R\$ 412,44
à vista no cartão ou Pix

5x de R\$ 82,49 sem juros



Barra de Apoio em L para Box 66,8cm em Inox Polido Geris

~~R\$ 497,74~~
R\$ 319,98
à vista no cartão ou Pix

5x de R\$ 71,11 sem juros



Barra de Apoio Reta 80cm em Inox Polido Geris

~~R\$ 217,74~~
R\$ 139,98
à vista no cartão ou Pix

2x de R\$ 77,77 sem juros



Barra de Apoio Cromada 70cm - Aço Inox 304 - Docol 00963616

R\$ 473,90
à vista no cartão ou Pix

6x de R\$ 78,98 sem juros

Cookies: A MadeiraMadeira utiliza cookies para personalizar conteúdos e melhorar a sua experiência no site. Ao continuar navegando, você concorda com a nossa Política de Privacidade



04/08/2025, 10:46

Barra de Apoio para Banheiro em "U", 30cm Inox - Geris | MadeiraMadeira

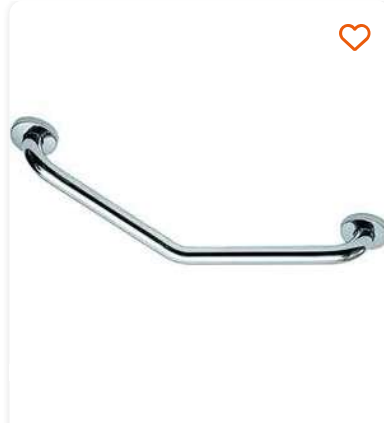

Barra de Apoio Curva Aço Inox 57cm 1.1/4" Astra

~~R\$ 484,90~~

R\$ 444,08

à vista no cartão ou Pix

6x de R\$ 74,01 sem juros

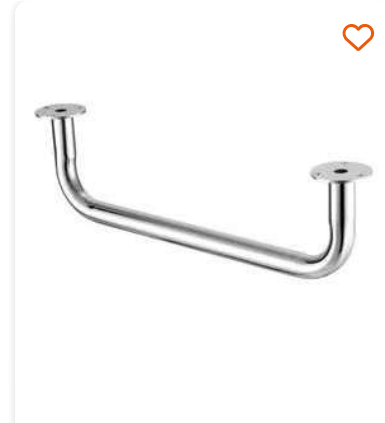

Suporte para Cabides Curvo Masutti Copat 6340 - Cromado - 50 X 110 X 760 Mm

~~R\$ 64,61~~

R\$ 62,20

à vista no cartão ou Pix

1x de R\$ 62,20 sem juros



Barra de piso para proteção de balcão de aço inox medida 1 metro com Ponteira Reta - Barracerta

~~R\$ 255,69~~

R\$ 218,85

à vista no cartão ou Pix

3x de R\$ 72,95 sem juros

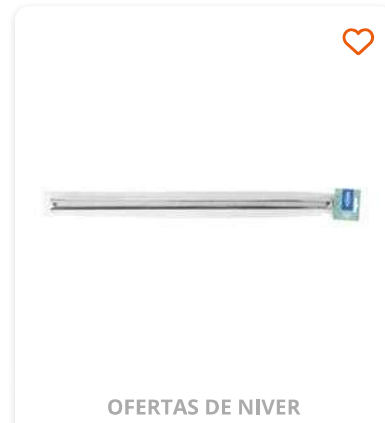

OFERTAS DE NIVER

Barra Aço Inox 60cm Top Pratic

~~R\$ 62,70~~

R\$ 58,93

à vista no cartão ou Pix

1x de R\$ 58,93 sem juros

Cookies: A MadeiraMadeira utiliza cookies para personalizar conteúdos e melhorar a sua experiência no site. Ao continuar navegando, você concorda com a nossa Política de Privacidade





04/08/2025, 10:46

Barra de Apoio para Banheiro em "U" 30cm Inox - Geris | MadeiraMadeira



Barra de Apoio Plástica 50cm Astra

R\$ 101,08

R\$ 64,98

à vista no cartão ou Pix

1x de R\$ 64,98 sem juros

 *FRETE GRÁTIS SUL/SP/MG/ES



Kit 2 Apoio De Banheiro Para Lavar Os Pés

R\$ 69,00

à vista no cartão ou Pix

1x de R\$ 69,00 sem juros

< 1 2 3 4 5 ... 30 >

Itens por página
36

*Consulte ofertas participantes e adquira mais informações sobre os fretes na página [termos Madeira Madeira](#)

*Consulte mais detalhes e condições da garantia CabeCasa na página [termos de garantia](#).

Acompanhe a MadeiraMadeira

Sobre nós

Confiabilidade

Carreiras

Lojas Físicas

Black Friday

Cookies: A MadeiraMadeira utiliza cookies para personalizar conteúdos e melhorar a sua experiência no site. Ao continuar navegando, você concorda com a nossa Política de Privacidade





Guia de navegação

Responsabilidade Social

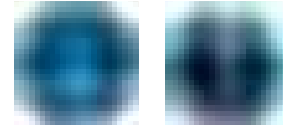

Certificados



MadeiraMadeira Comércio Eletrônico S/A. – CNPJ
10.490.181/0001-35 - CEP 80020-320.

Sede administrativa: Rua Marechal Deodoro, nº 717 –
Curitiba.

[Política de Privacidade](#)
[Termos e Condições de Uso](#)

Cookies: A MadeiraMadeira utiliza cookies para personalizar conteúdos e melhorar a sua experiência no site. Ao continuar navegando, você concorda com a nossa Política de Privacidade





04/08/2025, 10:46

Barra de Apoio em U Inox 304 Polido Geris - Varotti

10% de desconto no pix

Entrega em 1 dia útil para a Grande São Paulo

12x sem juros

Fale conosco: (11) 3851-6875



O que você procura hoje?

Conheça nossa loja



Busque por categorias

ARAMADOS

ELÉTRICA

FERRAGENS

FERRAMENTAS

MADEIREIRA

MARCENARIA

MOBÍLIA

ORGANIZADORES

PUXADORES

PROMOÇÕES



Varotti > Móbilía > Barra de Apoio

Barra de Apoio em U Inox 304 Polido Geris - 32x200 mm

Referência: 52328

[Ver avaliações](#)

[Compartilhar](#)

Usamos cookies para oferecer uma melhor experiência de navegação, analisar o tráfego do site, personalizar o conteúdo e para redirecionamento da página, com base no nosso **legítimo interesse**. Para saber mais sobre os dados coletados pelos cookies acesse nossa **[Política de Privacidade](#)**. Ao continuar sua visita ao site, você concorda com o uso dos cookies.

CIENTE





04/08/2025, 10:46

Barra de Apoio em U Inox 304 Polido Geris - Varotti



A Barra de Apoio em U Inox 304 Polido Geris oferece segurança e estilo para banheiros e áreas úmidas. Fabricada pela renomada...

[Ver mais informações do produto](#)

Selecione o tamanho:

32x200 mm

32x300 mm

Selecione a quantidade:

1

R\$ 182,20 23% OFF

R\$ 140,95 no Pix

ou em 6x de **R\$ 156,61** **R\$ 26,10**

Ver opções de parcelamento

Adicionar ao carrinho

Compra Segura

Frete e Prazo de Entrega

Calcular

[Não sei meu CEP](#)

[Política de trocas e devoluções](#)

Frete Grátis

para a Grande São Paulo, em compras acima de R\$300
Válido apenas para produtos de até 1 metro

Aproveite e **compre também**

23% OFF Compre com Cashback



23% OFF Compre com Cashback



23% OFF Compre com Cashback



23% OFF Compre com Cashback



Usamos cookies para oferecer uma melhor experiência de navegação, analisar o tráfego do site, personalizar o conteúdo e para redirecionamento da página, com base no nosso **legítimo interesse**. Para saber mais sobre os dados coletados pelos cookies acesse nossa [Política de Privacidade](#). Ao continuar sua visita ao site, você concorda com o uso dos cookies.



Informações do **produto**

A Barra de Apoio em U Inox 304 Polido Geris une elegância, praticidade e segurança. Seu design moderno e acabamento polido em aço inoxidável 304 complementam qualquer ambiente. Com formato em U, oferece apoio confortável e estável, ideal para uso diário. Fabricada com materiais de alta qualidade, garante durabilidade e resistência à corrosão. Em suma, é a escolha perfeita para agregar beleza e funcionalidade, proporcionando segurança aos usuários.

Material Inox 304 com Acabamento Polido

Dimensões

- B109IP - 32x200 mm
- B110IP - 32x300 mm

Descrição Comercial A Barra de Apoio em U Inox 304 Polido Geris oferece segurança e estilo para banheiros e áreas úmidas. Fabricada pela renomada Geris, em aço inoxidável 304 polido, garante durabilidade e resistência à corrosão. Seu design em formato de U proporciona apoio firme e confortável, ideal para pessoas de todas as idades. Fácil de instalar e limpar, adapta-se perfeitamente à decoração do ambiente. Eleve a qualidade e o conforto do seu espaço com a Barra de Apoio em U Inox 304 Polido Geris.

Marca Geris

Confira as **avaliações do produto**

Enquanto este produto aguarda avaliações, aproveite para conferir a **nota da loja**:



Varotti

4.6 / 5

★★★★★ (39)

5 ☆

4 ☆

Usamos cookies para oferecer uma melhor experiência de navegação, analisar o tráfego do site, personalizar o conteúdo e para redirecionamento da página, com base no nosso **legítimo interesse**. Para saber mais sobre os dados coletados pelos cookies acesse nossa **[Política de Privacidade](#)**. Ao continuar sua visita ao site, você concorda com o uso dos cookies.



Com base em avaliações dos últimos 6 meses.



★ Avaliações confiáveis do **ReclameAQUI**

Perguntas e respostas

Ainda não há perguntas sobre o produto, que tal fazer a primeira?

Pergunte aqui e iremos te responder!

Escreva uma pergunta

Enviar pergunta



Quem comprou, viu também

23% OFF Compre com Cashback



R\$ 100,66

23% OFF Compre com Cashback



R\$ 111,61

23% OFF Compre com Cashback



R\$ 182,20

23% OFF Compre com Cashback



R\$ 143,41

Usamos cookies para oferecer uma melhor experiência de navegação, analisar o tráfego do site, personalizar o conteúdo e para redirecionamento da página, com base no nosso **legítimo interesse**. Para saber mais sobre os dados coletados pelos cookies acesse nossa **[Política de Privacidade](#)**. Ao continuar sua visita ao site, você concorda com o uso dos cookies.





04/08/2025, 10:46

Barra de Apoio em U Inox 304 Polido Geris - Varotti

R\$ 77,87 no Pix
ou **6x** de **R\$ 14,42**

R\$ 86,34 no Pix
ou **6x** de **R\$ 15,98**

R\$ 140,95 no Pix
ou **6x** de **R\$ 26,10**

R\$ 110,94 no Pix
ou **6x** de **R\$ 20,54**

CADASTRE-SE E ACOMPANHE NOSSOS LANÇAMENTOS

Digite seu nome

Digite seu e-mail

Ganhe **descontos** e fique por dentro de nossas **novidades**

Cadastrar

Loja Física Avenida Inajar de Souza, 3831 Limão - São Paulo/SP Segunda à sexta das 8h às 17h Sábado das 8h às 12h	Institucional Nossa História Formas de Pagamento Política de Entrega Política de Troca Política de Privacidade	Ajuda Meus Pedidos Minha Conta Fale Conosco	Contato ✉ sac@varotti.com.br ☎ (11) 3851-6875
	Transporte	Certificados	Redes Sociais Pagamento



R Varotti Ferragens e Madeiras EIRELI | CNPJ 19.612.544/0001-32. Avenida Inajar de Souza, 3831. Limão - São Paulo/SP.

Usamos cookies para oferecer uma melhor experiência de navegação, analisar o tráfego do site, personalizar o conteúdo e para redirecionamento da página, com base no nosso **legítimo interesse**. Para saber mais sobre os dados coletados pelos cookies acesse nossa **Política de Privacidade**. Ao continuar sua visita ao site, você concorda com o uso dos cookies.





Digite o que procura...

Cubas Lavatórios Mictórios Lareiras Ecológicas Mobiliário Lixeiras inox Hidráulica Construção

Principal » Construção » Barras de apoio » Chapa de Proteção Inox p/ Porta - 90x40cm - Construínox

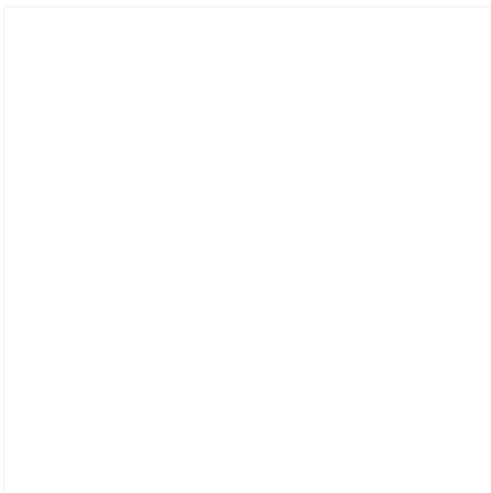

Chapa de Proteção Inox p/ Porta - 90x40cm - Construínox

R\$ 189,00
6x de **R\$ 31,50** sem juros

R\$ 179,55 à vista, boleto/transferência

Fabricante: Construínox
Modelo: 40.04.090
Disponibilidade: Em Estoque

COMPRAR

★★★★★ (0 comentários) | Fazer um comentário

Compartilhe

ZOOM



Descrição Comentários (0)

Chapa de revestimento em aço inox, para fixação em portas de banheiros e lavabos. Garante o máximo de durabilidade e resistência a impactos e atende aos quesitos de higienização e limpeza.

Especificações:

Material: Aço inox 304

Acabamento: Escovado fosco

Medidas: 90 x 40 cm

Chapa 0,8mm

Peso: 2,3 Kg

Fácil instalação

Conteúdo da embalagem:

Chapa de proteção para porta 90 cm - Construínox - 40.04.090

Garantia: Contra defeito de fabricação

Observações: Foto meramente ilustrativa

Recomendamos para você





04/08/2025, 10:53

Chapa de Proteção para porta em aço inox, 90x40cm 40.04.090, Construinox - Chapa inox na Construinox.com.br



Lavatório Inox 50cm - Construinox

R\$ 972,00

6x de R\$ 162,00 sem juros

R\$ 923,40

à vista

Comprar



Banco p/ Banho Articulado Inox 70x45cm

R\$ 1.256,00

6x de R\$ 209,33 sem juros

R\$ 1.193,20

à vista

Comprar



Lavatório Com 01 torneira e Dosador 50cm - Construinox

R\$ 1.365,90

6x de R\$ 227,65 sem juros

R\$ 1.297,61

à vista

Comprar



Puxador Inox Duplo Tipo H Tubular 1 metro

R\$ 189,00

6x de R\$ 31,50 sem juros

R\$ 179,55

à vista

Comprar



Lavatório Coletivo Inox 1,00m - Construinox

R\$ 1.252,80

6x de R\$ 208,80 sem juros

R\$ 1.190,16

à vista

Comprar

Tags: Chapa de Proteção para porta em inox 90x40cm, Acessibilidade, Barras de Apoio, Chapa Proteção Porta

PAGAMENTO COM CARTÃO DE CRÉDITO
TUDO EM ATÉ **6X SEM JUROS**

COMPRE PELO TELEFONE
Orçamentos e compras faturadas utilize nosso televendas
(11) 2681-7780
Das 8h às 18h de segunda a sexta
vendas@construinox.com.br

ATENDIMENTO pelo whatsapp
(11) 97773-5503

Informações

Quem Somos
Política de Privacidade
Informações de Entrega
Trocas e Devoluções
Dicas e Cuidados

Atendimento

Contate-nos
Devoluções
Mapa da Loja

Extras

Lista de Fabricantes
Programa de Afiliados
Ofertas Especiais

Minha Conta

Minha Conta
Histórico de Pedidos
Lista de Desejos
Meu Informativo

TEL: (11) 3582-7017 | (11) 97773-5503

atendimento@construinox.com.br

São Paulo | SP | Cep 03544-110

Construinox Comércio Eletrônico Ltda | Loja: Rua Paraisópolis 367/369 - C. Patriarca - São Paulo-SP | CNPJ: 21.995.844/0001-90 | Todos os direitos reservados © 2025





Fone: (11) 2446-5058



Rastreie seu pedido

Whatsapp: (11) 93951-3103

Minha Conta (https://www.lojainoxbrito.com.br/conta/index)

0

Carrinho vazio

R\$ 0,00

(https://www.lojainoxbrito.com.br/carrinho/index)

INOXBRITO (https://www.lojainoxbrito.com.br/)



Encontre aqui...



Banheira (https://www.lojainoxbrito.com.br/banheira)

Barra de Apoio (https://www.lojainoxbrito.com.br/barra-de-apoio-inox)

Caixa de Gordura (https://www.lojainoxbrito.com.br/caixa-de-gordura-aco-inox)

Hamper (https://www.lojainoxbrito.com.br/hospitalar)

Lavatório (https://www.lojainoxbrito.com.br/lavatorio)

Mictório (https://www.lojainoxbrito.com.br/mictorio)



ENTREGA PARA TODO BRASIL



3X SEM JUROS



LOJA VIRTUAL 100% SEGURA



GARANTIA DE 3 ANOS

Pedido Mín R\$200

(https://www.lojainoxbrito.com.br/)



Chapa Inox para Porta

Código: chapa-inox-porta

Marca: Inoxbrito (https://www.lojainoxbrito.com.br/marca/inoxbrito.html)

8x de R\$ 20,00

R\$ 160,00

ou R\$ 148,80 via Boleto Bancário

1

COMPRAR (HTTPS://WWW.LOJAINOXBrito.COM.BR/CARRINHO/PRODUTO/86096924/AD)

Estoque: 1 dia útil



Parcelas

1x de R\$ 160,00 sem juros

2x de R\$ 80,00 sem juros

3x de R\$ 53,33 sem juros

4x de R\$ 40,00 sem juros

5x de R\$ 32,00 sem juros

6x de R\$ 26,66 sem juros

7x de R\$ 22,85 sem juros

8x de R\$ 20,00 sem juros

(https://www.lojainoxbrito.com.br/carrinho/index)



Boleto Bancário

R\$ 148,80

Calcule o frete

CEP

Calcular

Compartilhe



(https://wa.me/5511939513103?text=Olá,%20estou%20na%20LOJA%20VIRTUAL%20e%20gostaria%20de%20atendimento)

Chapa de proteção para portas de banheiros PNE, comprimento de 80 cm. É fabricada em aço inox 304. Usada para evitar danos por batidas de cadeiras de rodas, bengalas e muletas. A chapa de proteção para porta deve ser colocada na parte inferior dos dois lados da porta até uma altura de 40 cm. Possui alta resistência a impacto e





corrosão.

Medidas: 40x80 cm fabricamos placa de proteção ou chapa de proteção para porta sob medida, escolha seu modelo ou consulte

Especificações

Material: Aço Inox 201

Acabamento: Escovado

Dimensões:

Esp

Chapa NBR 9050.

Fabricado em Portugal.

(<https://www.lojainoxbrito.com.br/conta/index>)

Receba todas as nossas ofertas e novidades
(<https://www.lojainoxbrito.com.br/>)

(<https://www.lojainoxbrito.com.br/>)
(<https://facebook.com/lojainoxbrito>)

Digite seu email

Assinar



A Inoxbrito é fabricante e distribuidor de barra de apoio de Aço Inox há 38 anos. Nossa barra segue norma NBR 9050. Temos diversos modelos: reta, para lavatório, para chuveiro, banco articulado, lateral articulada, entre outros. Compre direto do fabricante!

Conferir

([pagina/sobre-categorias-nos.html](#))

Banheira (<https://www.lojainoxbrito.com.br/banheira>)

Barra de Apoio (<https://www.lojainoxbrito.com.br/barra-de-apoio-inox>)

Caixa de Gordura (<https://www.lojainoxbrito.com.br/caixa-de-gordura-aco-inox>)

Hamper (<https://www.lojainoxbrito.com.br/hospitalar>)

Lavatório (<https://www.lojainoxbrito.com.br/lavatorio>)

Mictório (<https://www.lojainoxbrito.com.br/mictorio>)

Contato

☎ Telefone: (11) 2446-5058 (tel:(11) 2446-5058)

📞 Whatsapp: (11) 93951-3103 (<https://api.whatsapp.com/send?phone=5511939513103>)

✉ E-mail: loja@inoxbrito.com.br (<mailto:loja@inoxbrito.com.br>)

Pague com



(<https://www.lojainoxbrito.com.br/carrinho/index>)

Selos



(<http://www.google.com/safebrowsing/diagnostic?site=www.lojainoxbrito.com.br>)

HCB Recepta Indústria e Comércio - CNPJ: 25.165.034/0001-67 © Todos os direitos reservados



THEME (<https://www.chicdtheme.com.br>)



loja integrada (<https://www.lojainoxbrito.com.br>)



(<https://wa.me/5511939513103>)
text=Olá, estou na LOJA VIRTUAL e gostaria de atendimento)



04/08/2025, 10:53

Chapa Protetora para Porta Conforto 90x40cm Inox Polido - UP

DEPARTAMENTOS

BANHEIRO

CASA E JARDIM

COZINHA E LAVANDERIA

HIDRÁULICA

TUBOS E CONEXOES

OBRAS E REFORMAS

[banheiro](#) > [acessibilidade pne](#) > [cadeiras de banho](#)

MARCAS

OFERTAS

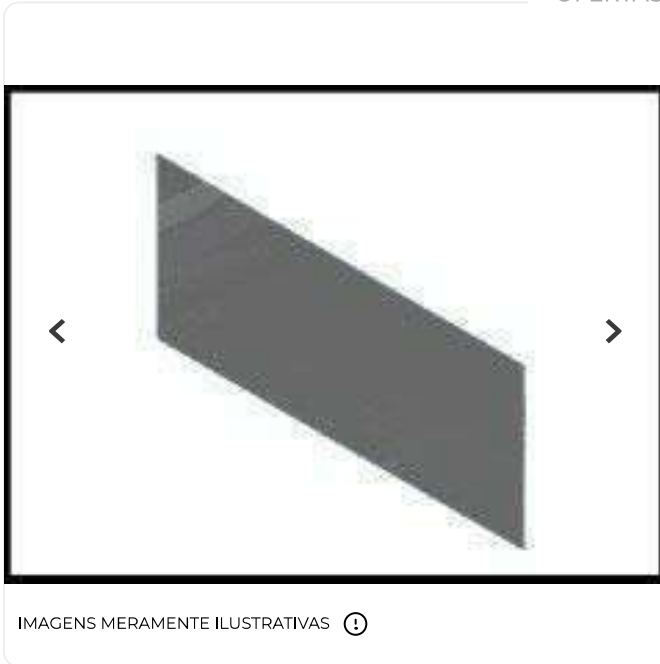

IMAGENS MERAMENTE ILUSTRATIVAS ⓘ

Chapa Protetora para Porta Conforto 90x40cm Inox Polido - UP

SKU: 2080603812 Marca: **UP** [Ver descritivo completo](#)

R\$ 200,90

ou 2x de R\$ 100,45



-3% no PIX

R\$ 1:000,00

Aproveite! Restam apenas **7** unidades.

- 1 +

ADICIONAR AO CARRINHO

COMPRAR

Calcule o frete e prazo

CALCULAR

Não sei meu CEP [↗](#)

Especificações Principais

- Produto: Chapa Protetora
- Linha: Conforto
- Cor: Inox Polido

[Ver mais especificações](#)

Complemente seu projeto



SOBRE O PRODUTO





04/08/2025, 10:53

Chapa Protetora para Porta Conforto 90x40cm Inox Polido - UP

ESPECIFICAÇÕES

Produto: Chapa Protetora

Funcionalidade: para Porta

Linha: Conforto

Dimensão: 90x40cm

Cor: Inox Polido

Código do Fabricante: UP 01.0260

Peso em gramas: 0

Altura em Cm emb: 0

Largura em CM emb: 0

Comprimento em CM emb: 0

Origem: 0 Nacional

NCM: 73249000

Site do Fabricante: 0

Telefone da Assistência do Fabricante: 0

Marca: UP

DESCRIÇÃO

0

Linhas / Modelos Placa de Impacto em Inox Polido Uso / Aplicações Indicada para instalação em Portas de banheiros Vantagens Alta resistência Fácil instalação e alto padrão de qualidade. Composição Aço Inox Escovado Itens que acompanham o produto: 04 Parafusos em aço Inox auto atarrachante

Os produtos da linha conforto são projetados para levar praticidade e segurança com mais conforto para pessoas com mobilidade reduzida. Todos os itens estão de acordo com a Norma NBR reguladora.

Avaliações



Classificação média: 0 (0 avaliações)

[Faça login para escrever](#)

Mais recentes ▾

Todos ▾

Nenhuma avaliação





04/08/2025, 10:53

Chapa Protetora para Porta Conforto 90x40cm Inox Polido - UP

Cadastre seu e-mail e receba
DESCONTOS EXCLUSIVOS

Title

This is a alert message

Sobre nós

A Merc é líder em distribuição em materiais hidráulicos no Brasil, com mais de 30 anos em experiência no ramo de hidráulica.

- 
- 
- 
- 

**copyright 2024 Merc
Hidráulica**

Categorias

- [Banheiro](#)
- [Cozinha e Lavanderia](#)
- [Elétrica](#)
- [Hidráulica](#)
- [Ferragens](#)
- [Impermeabilizantes](#)
- [Universo da Hidráulica](#)

INSTITUCIONAL

- [Quem Somos](#)
- [Nossa Loja](#)
- [Principais Marcas](#)
- [Merc](#)
- [Plastfran](#)
- [Grupo Merc](#)
- [Venda para empresas](#)

AJUDA

- [Entregas](#)
- [Pagamentos](#)
- [Trocas](#)
- [Cancelamentos](#)
- [Política de privacidade](#)
- [Meus pedidos](#)
- [Política de recompra](#)
- [Trabalhe conosco](#)

DÚVIDAS, SUGESTÕES OU RECLAMAÇÕES

<https://www.lojamerccom.br/chapa-protetora-para-porta-conforto-90x40cm-inox-polido---up---up-01-0260/p?idsku=2080603812&srsltid=AfmBOo...>

3/4





04/08/2025, 10:53

Chapa Protetora para Porta Conforto 90x40cm Inox Polido - UP

A MERC mantém um departamento dedicado para o atendimento ao cliente

Entre em contato. Sua opinião é importante para nós

atendimento@merc.com.br

SOLICITE UM ORÇAMENTO

Atacado e varejo

[11 3579-8713](tel:113579-8713)

vendas@merc.com.br

FORMAS DE PAGAMENTO

PODE CONFIAR!

MERC - Comércio de Materiais para Construção Ltda. Rua do Curtume - 232 - Lapa de Baixo - São Paulo - SP - CEP 05065-001 | CNPJ 08.760.239/0001-71



04/08/2025, 11:03

Kit Completo Bacia Com Caixa Acoplada Vogue Plus - Deca

deca

deca

0 q DEXCO+

Boas vindas Entre ou cadastre-se

Banheiro

Cozinha e Lavanderia

Lançamentos

Outlet

Ganhe 5% off no Pix em compras de R\$1.800.



APROVEITE O 5% OFF na sua compra

*Cupom não acumulativo com outros **Descontos**
*Cupom válido apenas para **LOGIN CONSUMIDOR**

EXCLUSIVO5OFF

COPIAR

Não mostrar novamente!

PRIMEIRA COMPRA



Início Bacias Kits Kit Bacia Sanitária com Caixa Acoplada



04/08/2025, 11:03

Kit Completo Bacia Com Caixa Acoplada Vogue Plus - Deca

Kit Completo Deca Bacia com Caixa Acoplada Vogue Plus Branco



Código: KP.505.17 - Deca

(0)

R\$ 2.887,90 ou 6x de R\$ 481,31

Cor: Branco



ADICIONAR AO CARRINHO

1 Dimensões do Produto

Informe o CEP para adicionar ao carrinho

Altura

APROVEITE O 5% OFF na sua compra

*Cupom não acumulativo com outros **Descontos**
*Cupom válido apenas para **LOGIN CONSUMIDOR**

EXCLUSIVO5OFF

COPIAR

Não mostrar novamente!

Comprimento

61,5 cm

Peso

42,919 kg

CALCULAR

PRIMEIRA COMPRA

Benefícios do produto

- 

Mais potência na descarga.

Jato extra aparente.
- 

+ Higiene

Slow close: assento fechado na hora da descarga.
- 

+ Economia

Duplo acionamento: Descargas de 3 e 6 litros.
- 

Limpeza + Fácil

Easy Clean Assento com remoção

Kit Completo de Bacia com Caixa Acoplada Vogue Plus - Branco





04/08/2025, 11:03

Kit Completo Bacia Com Caixa Acoplada Vogue Plus - Deca

PRIMEIRA COMPRA

APROVEITE O 5% OFF na sua compra

Cupom não acumulativo com outros **Descontos*
Cupom válido apenas para **LOGIN CONSUMIDOR*

EXCLUSIVO5OFF

COPIAR

Não mostrar novamente!





04/08/2025, 11:03

Kit Completo Bacia Com Caixa Acoplada Vogue Plus - Deca

PRIMEIRA COMPRA

APROVEITE O 5% OFF na sua compra

Cupom não acumulativo com outros **Descontos*
Cupom válido apenas para **LOGIN CONSUMIDOR*

EXCLUSIVO5OFF

COPIAR

Não mostrar novamente!





PRIMEIRA COMPRA

APROVEITE O 5% OFF na sua compra

Cupom não acumulativo com outros **Descontos*
Cupom válido apenas para **LOGIN CONSUMIDOR*

EXCLUSIVO5OFF

COPIAR

Não mostrar novamente!





PRIMEIRA COMPRA

APROVEITE O 5% OFF na sua compra

Cupom não acumulativo com outros **Descontos*
Cupom válido apenas para **LOGIN CONSUMIDOR*

EXCLUSIVO5OFF

COPIAR

Não mostrar novamente!





04/08/2025, 11:03

Bacia Com Caixa Acoplada Deca Vogue Plus Dualflux Duplo Acionamento - P50517HIDROSHOP: Especialistas em Peças D...

PAGANDO COM PIX VOCE GANHA 5% EM DESCONTO

HIDROSHOP®



O que deseja procurar?



Frete Grátis
em produtos selecionados



Descontos
em pagamentos a vista



Você está em: Home > LOUÇAS SANITÁRIAS > Bacia Com Caixa Acoplada Deca Vogue Plus Dualflux Duplo Acionamento - P50517



Bacia Com Caixa Acoplada Deca Vogue Plus Dualflux Duplo Acionamento - P50517

REF: P50517K100 MARCA: DECA MODELO: P50517K100

Seja o primeiro a opinar

R\$ 1.939,81

R\$ 1.842,82 à vista com desconto Boleto Bancário
ou 10x de R\$ 193,98 Sem juros Cartão Visa



1 +
-

COMPRAR





04/08/2025, 11:03

Bacia Com Caixa Acoplada Deca Vogue Plus Dualflux Duplo Acionamento - P50517HIDROSHOP: Especialistas em Peças D...

Precisa de Ajuda?

Frete e prazo de entrega

Informe seu cep

- Descrição Geral
- Itens Inclusos
- Garantia
- Avaliações
- Vista Explodida
- Instalação
- Ficha Técnica

Produtos relacionados

OFERTA TERMINA EM:
27 dias 12h 56m 15s

Bacia Para Caixa Acoplada Pne Deca Vogue Plus Branco - P51517

(0)

~~R\$ 1.612,62~~ **41%**
R\$ 950,58

R\$ 903,05 à vista com desconto Boleto Bancário ou 10x de R\$ 95,06 Sem juros Cartão Visa

1

Precisa de Ajuda?

Botão Cromado Duplo Acionamento Caixa Ac Deca - S15601

(0)

R\$ 38,83

R\$ 36,89 à vista com desconto Boleto Bancário ou 13x de R\$ 3,88 Sem juros Cartão Visa

1

Precisa de Ajuda?

Produtos visualizados



Bacia Com Caixa Acoplada Deca Vogue Plus Dualflux Duplo Acionamento - P50517



0





CADASTRE-SE EM NOSSA NEWSLETTER
e receba novidades e promoções

Seu nome

Seu e-mail

CADASTRE-SE

HIDROSHOP®

A HidroShop é uma empresa especializada em peças de reposição para produtos Deca e Hydra, com mais de 30 anos de experiência no mercado físico e 15 no online. Oferece uma ampla gama de produtos hidráulicos sanitários e serviços de instalação e manutenção em Guarulhos e Mairiporã-SP, priorizando qualidade, preço competitivo e a satisfação do cliente.



INSTITUCIONAL

ATENDIMENTO

FORMAS DE PAGAMENTO
SELOS DE SEGURANÇA

HIDROSHOP. Assistência Autorizada Deca Hydra - HIDROSHOP HIDRAULICA DO LAR - CNPJ
67.726.620/0001-83

Desenvolvido por **plugoo**

TECNOLOGIA TRAYCORPORATIVO

PERFORMANCE EFICAZ MARKETING





potiguar

Você está em [Tocar](#)

Busque aqui...

HOME > BANHEIRO E COZINHA > LOUÇAS > CONJUNTOS DE VASO SANITÁRIO COM CAIXA ACOPLADA



A Potiguar Home Center utiliza as informações sobre sua navegação para melhorar a sua experiência no site e oferecer soluções mais adequadas para o cliente. Ao continuar navegando, você concorda com a nossa [Política de Privacidade](#).

Continuar e fechar





Você está em [Tocar](#)

potiguar



☆☆☆☆☆ Avalie

Kit Vaso Sanitário com Caixa Acoplada 3L e 6L Vogue Plus Branco Deca

R\$ 2.403,10

QUANTIDADE:

1

ADICIONAR AO CARRINHO

CALCULE O FRETE

Digite o seu CEP

CALCULAR

[NÃO SABE O CEP?](#)

SKU 410926

COMPARTILHAR: [f](#) [t](#) [G+](#)

Sobre o produto

A Potiguar Home Center utiliza as informações sobre sua navegação para melhorar a sua experiência no site e oferecer soluções mais adequadas para o cliente. Ao continuar navegando, você concorda com a nossa [Política de Privacidade](#).

Uma linha com design e tecnologia projetados para tornar o ambiente moderno e agradável. Seu formato destaca a louça, valorizando seu banheiro.

Preparada para a utilização com sistema de descarga com tecnologia Duo, com dois botões: descarga completa: 6 litros (limpeza total) e descarga com volume reduzido: 3 litros (troca de líquidos).





Você está em [Trocar](#)

potiguar

Composição Básica : Argila, feldspato, caulim, vidrados e corantes inorgânicos.

Acionamento duplo:

Cor: Branco Gelo

Formato: Oval

Saída: Vertical

Marca: Deca

Composição do Kit:

01 - Bacia Caixa Acoplada Vogue Plus - Branco

01 - Caixa Acoplada com acionamento Duo Duna/M Carlo/Vogue/Fast/Clean - Branco

01 - Assento Termofixo com Easyclean e Slowclose Vogue Plus - Branco

01 - Kit de Instalação para Bacia com Caixa com Fixação Lateral - Cromado

Dimensões:

Altura: 38cm

Largura: 36cm

Comprimento: 61cm

Peso: 24,545Kg

OBS: Dimensões do produto sem embalagem

Avaliação dos clientes

Nota

0,0

Excelente

Muito bom

Bom

Ruim

Muito ruim



AVALIE O PRODUTO: ★★★★★

Preencha seus dados, avalie e clique no botão Avaliar Produto.

Nome

Email

Comentários

AVALIAR PRODUTO

Produtos similares



[Caixa Acoplada Duo Vogue Plus Conforto Branco Deca](#)

R\$ 1.013,20

10x de R\$ 101,32



[Bacia para Caixa Acoplada Vogue Plus Conforto Branco Deca](#)

R\$ 1.485,60

10x de R\$ 148,56



[Assento Plástico para Bacias Vogue Plus Branco Deca](#)

R\$ 373,30

10x de R\$ 37,33



[Bacia para Caixa Acoplada Flex Branco Gelo Deca](#)

R\$ 783,20

10x de R\$ 78,32



[Bacia para Caixa Acoplada Jzy Conforto P115 17 Branco Deca](#)

R\$ 999,90

10x de R\$ 99,99

A Potiguar Home Center utiliza as informações sobre sua navegação para melhorar a sua experiência no site e oferecer soluções mais adequada para o cliente. Ao continuar navegando, você concorda com a nossa [Política de Privacidade](#).





Você está em [Tocar](#)

potiguar

[Tire sua dúvida
fale conosco](#)

[Trabalhe
conosco](#)

[Nossas lojas](#)

Institucional

[Sobre a Potiguar](#)

[Como comprar](#)

[Políticas de Privacidade](#)

[Políticas de Pagamento](#)

[Política de Entregas](#)

[Dúvidas Frequentes](#)

Central de Atendimento

[Imperatriz - \(99\) 3221-7000](#)

[São Luís e Demais regiões - \(98\) 2108-9999](#)

[\(98\) 2108-9999](#)

Segunda a sexta das 8h às 18h

Sábado das 8h às 12h

Formas de Pagamento



Selos e Certificados



Siga a Potiguar nas Redes Sociais

TECH E DEV

Copyright © 2025 TODOS OS DIREITOS RESERVADOS. Todo o conteúdo do site, todas as fotos, imagens, logotipos, marcas, dizeres, som, software, conjunto imagem, layout, aqui veiculados são de propriedade exclusiva da POTIGUAR HOME CENTER. É vedada qualquer reprodução, total ou parcial, de qualquer elemento de identidade, sem expressa autorização. A violação de qualquer direito mencionado implicará na responsabilização cível e criminal nos termos da Lei. POTIGUAR MATERIAIS DE CONSTRUÇÃO SA - CNPJ: 06.778.591/0001-09 - Rua Caminho da Bolaada Nº 354, São Luís/MA - 98 2108-9999

A Potiguar Home Center utiliza as informações sobre sua navegação para melhorar a sua experiência no site e oferecer soluções mais adequada para o cliente. Ao continuar navegando, você concorda com a nossa [Política de Privacidade](#).





Digite aqui o que procura



minha conta

0

carrinho

dos Departamentos ▾ METAIS PIAS E CUBAS BANHEIRAS COZINHA BANHEIRO LAVANDERIA HIDRÁULICA OFERTAS DA SEMANA

Página Inicial > Metais > Torneiras > Banheiro



Torneira Pressmatic Benefit Docol

0 de 5

(0) Clique e veja!

Marca: Docol

Modelo: Pressmatic - 00490706

Disponibilidade: Disponível em 90 dias úteis

Referência: 00490706

De R\$ (BRL)

~~1.259,00~~

Por: R\$ (BRL) 979,90

ou

Desconto 10% no

10x de R\$ 97,99 sem juros

Economia de 22%

Quantidade

- 1 +

ADICIONAR AO CARRINHO

[Comprar pelo WhatsApp](#)

Consultar prazo e valor do frete

Digite seu cep

OK

Descrição Geral

Características

Garantia

Formas De Pagamento

Torneira Benefit Docol

Acionamento com leve pressão na alavanca, com fechamento automático.

Torneira especial para **deficiente** físico, **PNE** (Portador de necessidades especiais)

Possui arejador embutido que evita o vandalismo.

Funciona em baixa e alta pressão.





Enquanto este produto aguarda avaliações,
aproveite para conferir **a nota da loja:**

Condec

4.7 / 5

★★★★★ (35)



Com base em avaliações dos últimos 6 meses.

★ Avaliações confiáveis do **ReclameAQUI**

Perguntas e respostas

Ainda não há perguntas sobre o produto, que tal fazer a primeira?

PERGUNTE AQUI E IREMOS TE RESPONDER!

Escreva uma pergunta

Enviar pergunta

[Faça seu login e comente.](#)



Promoção
-9%

Promoção
-13%

Promoção
-17%





Bacia Convencional LK Branca Deca

~~R\$2.100,00~~ **R\$ 1.949,90**
10x de R\$ 194,99 sem juros

COMPRAR



Ducha Higiênica com Registro e Derivação Lift Cromado Docol

~~R\$770,00~~ **R\$ 569,90**
9x de R\$ 63,32 sem juros

COMPRAR



Bacia Convencional P.47.26 Axis Barbante Deca

~~R\$1.140,00~~ **R\$ 999,90**
10x de R\$ 99,99 sem juros

COMPRAR



Chuveiro Technost

~~R\$540,00~~
6x de R\$ 61,65 sem j.

COMP

É DO SEU GOSTO? ENTÃO VEJA ESTES PRODUTOS SIMILARES

Promoção
-14%



Torneira Pressmatic Noblesse de Mesa Cromado Docol
~~R\$1.203,70~~ **R\$ 1.041,10**
10x de R\$ 104,11 sem juros

COMPRAR

Promoção
-14%



Torneira Pressmatic Compact de Mesa Ciclo Fixo Cromado Docol
~~R\$500,40~~ **R\$ 440,50**
7x de R\$ 62,93 sem juros

COMPRAR

Promoção
-14%



Torneira Pressmatic Bica Alta de Mesa Cromado Docol
~~R\$670,60~~ **R\$ 587,80**
9x de R\$ 65,31 sem juros

COMPRAR

Promoção
-14%



Torneira p/ lavatório Bacteria-Free Cron
~~R\$766,50~~
10x de R\$ 66,21 sem

COMP



VOLTAR AO TOPO



Loja Física (Matriz) - Av. Ana Claudina, 580 - Jardim Estádio Jaú-SP Fone/Fax - (14) 3626 3338 CEP 17203-381 Nossa Razão Social - E.J.Pullini & cia LTDA. Nosso CNPJ:04.520.163/0001-56



27/07/2025, 15:38

Torneira de Mesa Para Lavatório Benefit PressMatic Docol 00490706

Vasos Docol e Trituradores com Frete Grátis Para Sul e Sudeste --- Demais Itens 50% Desconto no Frete em Compras Acima de R\$399



Faça uma pesquisa...

Entre ou Cadastre-se



Construção

Cozinha

Elétrica

Eletrodomésticos e Eletrônicos

Ferramentas

Hidráulica

Jardim

Outros

Ut Dc

Home > CASHBACK > ENTRE 500 E 1.499 R\$ > Torneira de Mesa Para Lavatório Benefit PressMatic Docol 00490706



Torneira de Mesa Para Lavatório Benefit PressMatic Docol 00490706

Modelo: 29414-1

(0)

R\$ 872,91 no PIX

+ formas de pagamento

R\$ 969,90 no cartão em até 10x de R\$ 96,99 sem juros

Está acabando! Restam apenas 4 unidades

Receba até: R\$ 29,10 de cashback

1

ADICIONAR AO CARRINHO

Alguma dúvida? Fale Conosco

Adicionar aos favoritos

Criar um alerta de preço

Aceite os cookies e tenha uma melhor experiência em nosso site, consulte nossa Política de Privacidade.

Aceitar

Fale conosco



27/07/2025, 15:38

Torneira de Mesa Para Lavatório Benefit PressMatic Docol 00490706

DESCRIÇÃO DO PRODUTO

CARACTERÍSTICAS

Compartilhe nas redes sociais

O QUE VEM NA CAIXA?

TECNOLOGIA E EFICIÊNCIA PARA SEU BANHEIRO

A Torneira de Mesa para Lavatório Benefit PressMatic Docol 00490706 oferece modernidade, economia e durabilidade. Seu acionamento por pressão PressMatic permite o controle da vazão de forma automática, garantindo praticidade e evitando desperdícios. Fabricada em liga de cobre e acabamento cromado de alta resistência, essa torneira proporciona design sofisticado e máxima durabilidade.

PRINCIPAIS BENEFÍCIOS

- ✓ **Acionamento PressMatic** – Fluxo de água automático após o toque, garantindo economia.
- ✓ **Fechamento Automático** – Evita desperdício e contribui para o uso consciente da água.
- ✓ **Durabilidade Superior** – Fabricada com liga de cobre e acabamento cromado, resistente à corrosão.
- ✓ **Design Moderno** – Perfeito para ambientes sofisticados e funcionais.
- ✓ **Fácil Instalação** – Compatível com bitolas de ½".
- ✓ **Higiênica e Segura** – Ideal para ambientes comerciais e residenciais.

CARACTERÍSTICAS TÉCNICAS

- ◆ Marca: Docol
- ◆ Modelo: Benefit PressMatic
- ◆ Código: 00490706
- ◆ Material: Liga de cobre, plásticos de engenharia e elastômeros
- ◆ Acabamento: Cromado
- ◆ Acionamento: PressMatic (por pressão)
- ◆ Tempo médio de fechamento: 6 segundos
- ◆ Bitola: ½"
- ◆ Pressão mínima: 2 m.c.a.
- ◆ Pressão máxima: 40 m.c.a.
- ◆ Temperatura máxima da água: 70°C

GARANTIA

- ◆ Torneira Docol: Vitalícia

(FAQ)–MICAR

1. Essa torneira pode ser usada com água quente?

Sim, suporta temperaturas de até 70°C.

2. O fechamento automático funciona com qualquer pressão de água?

Sim, desde que a pressão esteja entre 2 m.c.a. e 40 m.c.a.

3. É necessário usar arejador?

Não, a torneira já possui um sistema de economia de água integrado.

4. Essa torneira pode ser instalada em lavatórios comerciais?

Sim, o acionamento PressMatic é ideal para locais de alto fluxo, pois reduz o contato manual e evita desperdícios.

5. Como funciona o acionamento PressMatic?

Basta pressionar o topo da torneira, e a água fluirá automaticamente por cerca de 6 segundos, desligando-se sozinha.

A ESCOLHA CERTA PARA UM BANHEIRO MODERNO E EFICIENTE

A Torneira de Mesa para Lavatório Benefit PressMatic Docol 00490706 combina tecnologia, economia e sofisticação, garantindo conforto, praticidade e um design elegante. Invista na qualidade Docol e tenha um banheiro moderno e eficiente!

Produtos relacionados



Aceite os cookies e tenha uma melhor experiência em nosso site, consulte nossa [Política de Privacidade](#).

Fale conosco





27/07/2025, 15:38

Torneira de Mesa Para Lavatório Benefit PressMatic Docol 00490706

<p>SERRA MEIA ESQUADRIA 7,1/4 HAMMER 900W SE-900</p> <p>(0)</p> <p>R\$ 761,64 no PIX 10X de R\$ 84,63 no Cartão</p> <p>Comprar</p>	<p>CHUVEIRO ACQUA STORM ULTRA PRETO/CROMADO 7800W 220V</p> <p>(0)</p> <p>R\$ 557,91 no PIX 10X de R\$ 61,99 no Cartão</p> <p>Comprar</p>	<p>MOTOBOMBA PERIFÉRICA AUTO-ASPIRANTE APSM75L 1CV</p> <p>(0)</p> <p>R\$ 854,91 no PIX 10X de R\$ 94,99 no Cartão</p> <p>Comprar</p>	<p>ESMERILHADE 125 S</p> <p>R\$ 70</p> <p>10X de R\$</p>
--	--	--	--

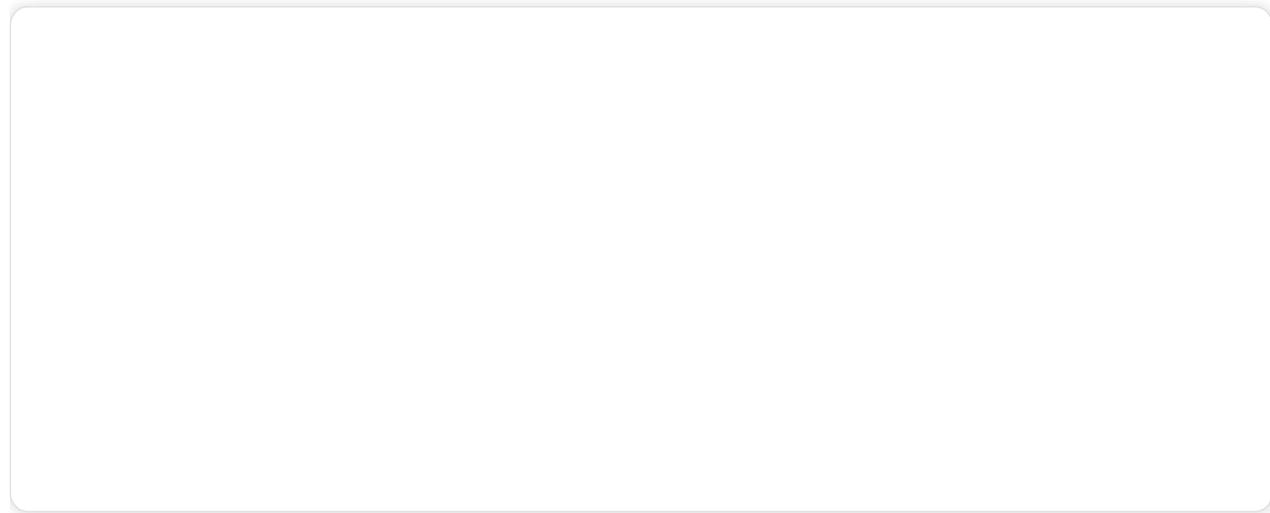

ATENDIMENTO

Segunda à Sexta 7h30 às 12h e 13h30 às 18h | Sábado atendimento especial 7h30 às 12h

TROCAS E DEVOLUÇÕES

Ate 7 dias para devolver a compra

FRETE

Enviamos para todo o Brasil!

PARCELAMENTO

Em até 10x sem juros no cartão

CONTATO

M Aceite os cookies e tenha uma melhor experiência em nosso site, consulte nossa [Política de Privacidade](#).

Fale conosco





27/07/2025, 15:38

Torneira de Mesa Para Lavatório Benefit PressMatic Docol 00490706

Com 40 anos de dedicação incansável, nossa história é marcada por inovação, qualidade e compromisso com nossos clientes. Seja na construção de sonhos ou na transformação de espaços, estamos aqui para oferecer os melhores produtos e soluções. Conte conosco para construir um futuro sólido juntos.

4733791366

(47) 3379-1366

atendimento@micarconstrucao.com.br

INSTITUCIONAL

Atendimento

Quem Somos

Compra Segura

Como Comprar

Política de Entrega

Política de Trocas e Devoluções

Política de Privacidade

Avaliações

SELOS DE SEGURANÇA



FORMAS DE PAGAMENTO



Micar Construção | CNPJ: 78.254.430/0001-27 RUA 11 DE NOVEMBRO, 3567 - BAIRRO: CENTRO - MASSARANDUBA/SC - CEP: 89108-000

© Direitos Reservados www.micarconstrucao.com.br



Aceite os cookies e tenha uma melhor experiência em nosso site, consulte nossa [Política de Privacidade](#).

Fale conosco





27/07/2025, 15:38

Torneira de Mesa Pressmatic Benefit Cromada - Docol - Padovani: Materiais para Construção



53 ANOS

Buscar

Cadastre-se ou faça Login

MAIS BUSCADOS: deca | docol | delta | jacuzzi | quartzolit | portobello | embramaco | coral

Compre pelo Whatsapp (11) 4013-7009

Solicite um Orçamento

Tabloide Digital

Solicitar Atendimento

Nossas Lojas

TODA LOJA

Banheiro

Cozinha e lavanderia

Porcelanatos

Portas e Janelas

Banheiras e Spas

Grandes Marcas

Promoções

Outlet

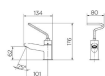

IMAGENS ILUSTRATIVAS. EM ALGUNS CASOS NOSSAS IMAGENS ESTÃO AMBIENTADAS OU COM ACESSÓRIOS PARA MELHOR A VISUALIZAÇÃO DO PRODUTO, O QUE NÃO INDICA QUE O PRODUTO ACOMPANHA AQUELE ACESSÓRIO.

Torneira de Mesa Pressmatic Benefit Cromada - Docol

Código: 05845

Marca: Docol

(0) Clique e veja!

De: R\$ 4.278,24

15% OFF

R\$ 1.092,86 (no PIX)

ou em até 10x de R\$ 115,03 no cartão





27/07/2025, 15:38

Torneira de Mesa Pressmatic Benefit Cromada - Docol - Padovani: Materiais para Construção

FRETE GRÁTIS BRASIL

- Mecanismos de acionamento: Matic
- Altura: 17,6cm
- Comprimento: 13,4cm

[Ver todas características](#)

- 1 +

Comprar

Descrição

Torneira de Mesa Pressmatic Benefit Cromada - Docol

O principal benefício dos produtos da linha Benefit é a autonomia que o usuário ganha ao encontrar essas peças num banheiro, seja público, hospitalar ou até mesmo em casa. Pensando em tornar todos os espaços mais democráticos, com produtos de qualidade e confiança, desenvolvemos a torneira PressMatic Benefit, que entrega segurança para quem a utiliza. Possui acionamento com um leve toque e fechamento automático após seis segundos de uso, garantindo o controle de uso de água, sem desperdícios.

Acessibilidade com segurança

-Todos os produtos de acessibilidade Docol seguem a Norma Brasileira de Regulamentação de Acessibilidade, que padroniza os quesitos básicos necessários para tornar os espaços acessíveis às pessoas com necessidades especiais ou alguma dificuldade motora.

Fácil e prático

-O acionamento em alavanca das novas torneiras e misturados Benefit proporcionam suavidade e acessibilidade para diferentes aplicações.

Versatilidade no acionamento

-O sistema PedalMatic® tem acionamento Joy Stick, permitindo que a alavanca seja acionada em qualquer sentido, o que facilita o manuseio quando acionada com os pés ou com os joelhos. Possui ainda pedal antideslizante que proporciona maior segurança e conforto ao usuário. Versátil, o produto pode ser integrado com qualquer bica DocolMatic.

Acabamento mais duradouro

-Acabamento cromado biníquel de alta durabilidade e maior resistência à corrosão. Conserva a beleza e o brilho do produto por muito mais tempo.

Acionamento seguro

-Além de facilitar o uso do produto, o design ergonômico da alavanca não possui cantos vivos a fim de evitar acidentes.

Acabamento: Polido

Cor: Cromado

Sistema de abertura: Fechamento automático

Tecnologias: PressMatic®, Acabamento biníquel, Garantia Toda Vida

Arejador: Arejador Embutido

Bitola: 1/2" - DN 15

Classe de pressão: 2 a 40 m.c.a

Temperatura máxima da água: 40°C

Norma: NBR 13713

Conteúdo da embalagem: 1 cartucho, 1 alavanca/flange, 1 mola, 1 corpo, 1 arejador, 2 canoplas, 1 contra porca, 1 registro filtro, 1



https://www.padovani.com.br/torneira-de-mesa-pressmatic-benefit-cromada?p?idsku=5845&gad_source=1&gad_campaignid=17345253839&gbr... 2/9





27/07/2025, 15:38

Torneira de Mesa Pressmatic Benefit Cromada - Docol - Padovani: Materiais para Construção

chave de acionamento, 1 tampão, 1 anel, 1 anel o'ring, 1 manial de instalação

Composição: Aços, elastômeros, ligas de cobre e plásticos de engenharia

Mobilidade da bica: Fixa

Acionamento: Alavanca

Tipo de Instalação: Mesa

Especificações

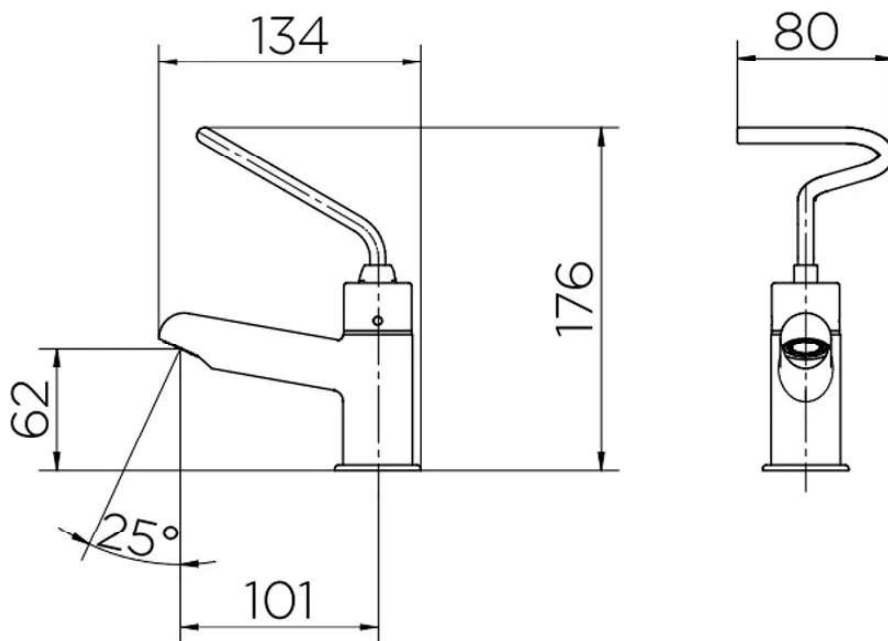

Marca

Linha/Modelo

Código

Referência

Acabamento/Cor

Garantia Fabricante

Composição Básica

Fixação

Docol

Pressmatic

05845

00490706

Cromado

Toda vida

Liga de Cobre (Bronze e Latão), plásticos de engenharia e elastômeros

Mesa





27/07/2025, 15:38

Torneira de Mesa Pressmatic Benefit Cromada - Docol - Padovani: Materiais para Construção

Mecanismos de acionamento	Matic
Bitola	½"
Pressão Mínima de Funcionamento	2 mca (metros de coluna d'água)
Pressão Máxima de Funcionamento	40 mca (metros de coluna d'água)
Comprimento	13,4cm
Largura	8cm
Altura	17,6cm

Complete seu pedido de Metais

TODOS OS ITENS SELECIONADOS POR

R\$ 1.278,21
R\$ 1.150,38

ADICIONAR AO CARRINHO

Descrição

Torneira de Mesa Pressmatic Benefit Cromada - Docol

O principal benefício dos produtos da linha Benefit é a autonomia que o usuário ganha ao encontrar essas peças num banheiro, seja público, hospitalar ou até mesmo em casa. Pensando em tornar todos os espaços mais democráticos, com produtos de qualidade e confiança, desenvolvemos a torneira PressMatic Benefit, que entrega segurança para quem a utiliza. Possui acionamento com um leve toque e fechamento automático após seis segundos de uso, garantindo o controle de uso de água, sem desperdícios.

Acessibilidade com segurança

-Todos os produtos de acessibilidade Docol seguem a Norma Brasileira de Regulamentação de Acessibilidade, que padroniza os quesitos básicos necessários para tornar os espaços acessíveis às pessoas com necessidades especiais ou alguma dificuldade motora.

Fácil e prático

-O acionamento em alavanca das novas torneiras e misturados Benefit proporcionam suavidade e acessibilidade para diferentes aplicações.

Versatilidade no acionamento

-O sistema PedalMatic® tem acionamento Joy Stick, permitindo que a alavanca seja acionada em qualquer sentido, o que facilita o manuseio quando acionada com os pés ou com os joelhos. Possui ainda pedal antidesslizante que proporciona maior segurança e conforto ao usuário. Versátil, o produto pode ser integrado com qualquer bica DocolMatic.

Acabamento mais duradouro

-Acabamento cromado biníquel de alta durabilidade e maior resistência à corrosão. Conserva a beleza e o brilho do produto por muito mais tempo.

Acionamento seguro

-Além de facilitar o uso do produto, o design ergonômico da alavanca não possui cantos vivos a fim de evitar acidentes.

Acabamento: Polido

Cor: Cromado

Sistema de abertura: Fechamento automático

Tecnologias: PressMatic®, Acabamento biníquel, Garantia Toda Vida

Arejador: Arejador Embutido

Bitola: 1/2" - DN 15





27/07/2025, 15:38

Torneira de Mesa Pressmatic Benefit Cromada - Docol - Padovani: Materiais para Construção

Classe de pressão: 2 a 40 m.c.a

Temperatura máxima da água: 40°C

Norma: NBR 13713

Conteúdo da embalagem: 1 cartucho, 1 alavanca/flange, 1 mola, 1 corpo, 1 arejador, 2 canoplas, 1 contra porca, 1 registro filtro, 1 chave de acionamento, 1 tampão, 1 anel, 1 anel o'ring, 1 manual de instalação

Composição: Aços, elastômeros, ligas de cobre e plásticos de engenharia

Mobilidade da bica: Fixa

Acionamento: Alavanca

Tipo de Instalação: Mesa

Especificações

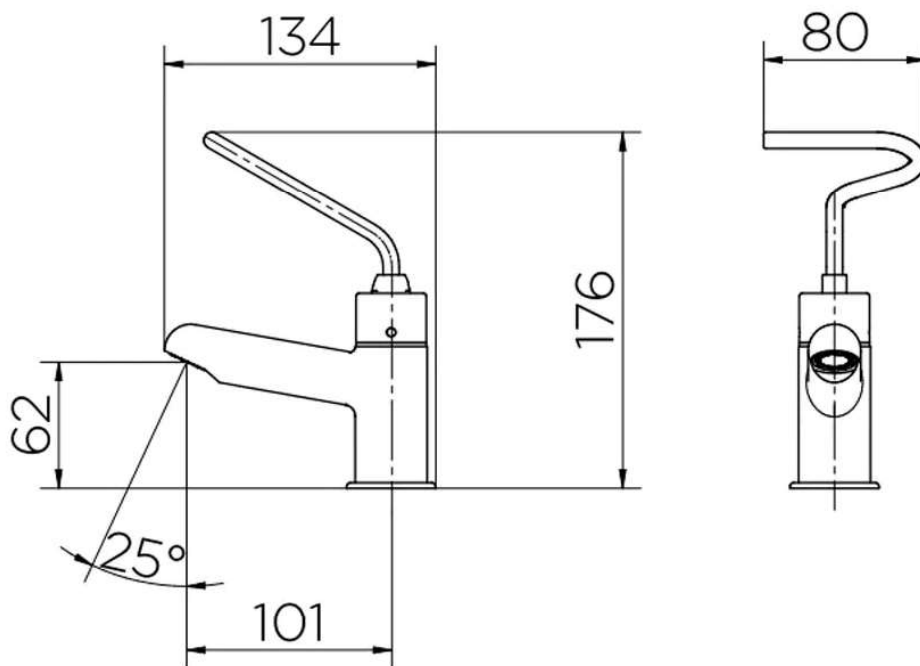

Marca
Linha/Modelo
Código

Docol
Pressmatic
05845





27/07/2025, 15:38

Torneira de Mesa Pressmatic Benefit Cromada - Docol - Padovani: Materiais para Construção

Referência	00490706
Acabamento/Cor	Cromado
Garantia Fabricante	Toda vida
Composição Básica	Liga de Cobre (Bronze e Latão), plásticos de engenharia e elastômeros
Fixação	Mesa
Mecanismos de acionamento	Matic
Bitola	½"
Pressão Mínima de Funcionamento	2 mca (metros de coluna d'água)
Pressão Máxima de Funcionamento	40 mca (metros de coluna d'água)
Comprimento	13,4cm
Largura	8cm
Altura	17,6cm
Peso	0,85kg

Avaliações

☆☆☆☆☆

Classificação média: 0 (0 avaliações)

[Faça login para escrever uma](#)

Mais recentes ▾

Todos ▾

Nenhuma avaliação

Enquanto este produto aguarda avaliações, aproveite para conferir **a nota da loja:**

Padovani

4.6 / 5

★★★★★ (181)

- 5 ☆
- 4 ☆
- 3 ☆
- 2 ☆
- 1 ☆

Com base em avaliações dos últimos 6 meses.

★ Avaliações confiáveis do **ReclameAQUI**





27/07/2025, 15:38

Torneira de Mesa Pressmatic Benefit Cromada - Docol - Padovani: Materiais para Construção

Perguntas e respostas

Ainda não há perguntas sobre o produto, que tal fazer a primeira?

Pergunte aqui e iremos te responder!

Escreva uma pergunta

Enviar pergunta

VEJA TAMBÉM ESSES PRODUTOS

<p>FRETE GRÁTIS</p>  <p>(0)</p> <p>10% DE DESCONTO</p> <p>Torneira Para Banheiro Mesa Zenit Electric Led Cromada - 00595906 -...</p> <p>Cod: 40779</p> <p>R\$ 3.214,85</p> <p>R\$ 2.893,36</p> <p>10x de R\$ 289,34 sem juros</p>	<p>FRETE GRÁTIS</p>  <p>(0)</p> <p>10% DE DESCONTO</p> <p>Torneira Para Banheiro Mesa Hospitalar Blink Electric Led Cromada -...</p> <p>Cod: 40772</p> <p>R\$ 4.073,72</p> <p>R\$ 3.666,34</p> <p>10x de R\$ 366,63 sem juros</p>	<p>FRETE GRÁTIS</p>  <p>(0)</p> <p>10% DE DESCONTO</p> <p>Torneira Para Banheiro Parede Benefit Com Alavanca Cromada -...</p> <p>Cod: 40924</p> <p>R\$ 575,67</p> <p>R\$ 518,10</p> <p>10x de R\$ 51,81 sem juros</p>	<p>FRETE GRÁTIS</p>  <p>(0)</p> <p>10% DE DESCONTO</p> <p>Torneira Para Banheiro Mesa Bica Alta Benefit Com Alavanca...</p> <p>Cod: 40922</p> <p>R\$ 539,66</p> <p>R\$ 485,69</p> <p>10x de R\$ 48,57 sem juros</p>	<p>FRETE GRÁTIS</p>  <p>(0)</p> <p>10% DE DESCONTO</p> <p>Torneira Para Banheiro De Parede Embutida Com Sensor...</p> <p>Cod: 39717</p> <p>R\$ 3.400,32</p> <p>R\$ 3.060,28</p> <p>10x de R\$ 306,03 sem juros</p>
---	---	--	---	--

Você está vendo Compre junto

<p>FRETE GRÁTIS</p>  <p>Você está vendo</p> <p>10% DE DESCONTO</p> <p>Torneira De Mesa Pressmatic Benefit Cromada - Docol</p> <p>Cod: 05845</p> <p>R\$ 1.278,21</p> <p>R\$ 1.150,38</p> <p>10x de R\$ 115,03 sem juros</p>	+	<p>FRETE GRÁTIS</p>  <p>32% DE DESCONTO</p> <p>Torneira Para Máquina De Lavar Esfera - VTJ075CWB - Esteves</p> <p>Cod: 39614</p> <p>R\$ 59,00</p> <p>R\$ 39,90</p> <p>10x de R\$ 3,99 sem juros</p>	+	<p>FRETE GRÁTIS</p>  <p>10% DE DESCONTO</p> <p>Torneira Para Jardim 1130 Trio Cromada - Docol</p> <p>Cod: 15570</p> <p>R\$ 196,42</p> <p>R\$ 176,77</p> <p>10x de R\$ 17,67 sem juros</p>	=	<p>Compre os 3 por</p> <p>R\$ 1.367,05</p> <p>COMPRE JUNTO</p>
--	---	--	---	--	---	---





27/07/2025, 15:38

Torneira de Mesa Pressmatic Benefit Cromada - Docol - Padovani: Materiais para Construção

Produtos visitados por quem procura este item

<p>FRETE GRÁTIS</p>  <p>61% DE DESCONTO</p> <p>Torneira De Mesa Pressmatic Deluxe Cromada - Docol</p> <p>Cod: 05816 R\$ 1.380,00 R\$ 499,90</p> <p>10x de R\$ 49,99 sem juros</p>	<p>FRETE GRÁTIS</p>  <p>10% DE DESCONTO</p> <p>Torneira De Mesa Pressmatic Aço Escovado - Docol</p> <p>Cod: 05819 R\$ 1.078,11 R\$ 970,29</p> <p>10x de R\$ 97,02 sem juros</p>	<p>FRETE GRÁTIS</p>  <p>10% DE DESCONTO</p> <p>Torneira De Mesa Pressmatic Alfa Cromada - 00446106 - Docol</p> <p>Cod: 05820 R\$ 388,95 R\$ 350,05</p> <p>10x de R\$ 35,00 sem juros</p>	<p>FRETE GRÁTIS</p>  <p>10% DE DESCONTO</p> <p>Torneira De Mesa Pressmatic Compact Cromada - 17160606 - Docol</p> <p>Cod: 17054 R\$ 211,09 R\$ 189,90</p> <p>10x de R\$ 18,99 sem juros</p>
--	--	--	--

Você está vendo Compre junto

<p>FRETE GRÁTIS</p>  <p>Você está vendo</p> <p>10% DE DESCONTO</p> <p>Torneira De Mesa Pressmatic Benefit Cromada - Docol</p> <p>Cod: 05845 R\$ 1.270,21 R\$ 1.150,38</p> <p>10x de R\$ 115,03 sem juros</p>	+	<p>FRETE GRÁTIS</p>  <p>32% DE DESCONTO</p> <p>Torneira Para Máquina De Lavar Esfera - VTJ075CWB - Esteves</p> <p>Cod: 39614 R\$ 59,88 R\$ 39,90</p> <p>10x de R\$ 3,99 sem juros</p>	+	<p>FRETE GRÁTIS</p>  <p>10% DE DESCONTO</p> <p>Torneira Para Jardim 1130 Trio Cromada - Docol</p> <p>Cod: 15570 R\$ 196,42 R\$ 176,77</p> <p>10x de R\$ 17,67 sem juros</p>	=	<p>Compre os 3 por R\$ 1.367,05</p> <p>COMPRE JUNTO</p>
--	---	--	---	--	---	--

Produtos visitados por quem procura este item

<p>FRETE GRÁTIS</p> 	<p>FRETE GRÁTIS</p> 	<p>FRETE GRÁTIS</p> 	<p>FRETE GRÁTIS</p> 
--	--	---	--





27/07/2025, 15:38

Torneira de Mesa Pressmatic Benefit Cromada - Docol - Padovani: Materiais para Construção

61% DE DESCONTO	10% DE DESCONTO	10% DE DESCONTO	10% DE DESCONTO
Torneira De Mesa Pressmatic Deluxe Cromada - Docol	Torneira De Mesa Pressmatic Aço Escovado - Docol	Torneira De Mesa Pressmatic Alfa Cromada - 00446106 - Docol	Torneira De Mesa Pressmatic Compact Cromada - 17160606 - Docol
Cod: 05816	Cod: 05819	Cod: 05820	Cod: 17054
R\$ 1.380,00	R\$ 1.078,11	R\$ 388,95	R\$ 211,89
R\$ 499,90	R\$ 970,29	R\$ 350,05	R\$ 189,90
10x de R\$ 49,99 sem juros	10x de R\$ 97,02 sem juros	10x de R\$ 35,00 sem juros	10x de R\$ 18,99 sem juros

TODA LOJA

BANHEIRO
CLIMATIZAÇÃO E VENTILAÇÃO
COZINHA E LAVANDERIA
DECORAÇÃO
ELETRICIDADE
FERRAMENTAS
HIDRAULICA
ILUMINAÇÃO
JARDIM E PRAIA
PORCELANATOS E REVESTIMENTOS
SEGURANÇA
TINTAS
UTILIDADES DOMÉSTICAS
BANHEIRAS E SPAS



PADOVANI & PADOVANI LTDA. - INSCRITA NO CNPJ: 50.223.692/0004-58 COM SEDE NA RUA PARQUE DO VARVITO, 100 - BAIRRO NOSSA SENHORA DA CANDELÁRIA - ITU - SÃO PAULO - CEP:13310-161

ATENDIMENTO AO CLIENTE INSTITUCIONAL

FORMAS DE PAGAMENTO

CERTIFICADOS E SEGURANÇA

4.6 ★★★★★
Avaliações confiáveis do

SIGA NOSSAS REDES

TECNOLOGIA





Busca



Lista de desejos (0)

Comparar

SUAS COMPRAS
0,00

Seu carrinho está vazio.

deca

portinari

ceusa

durafloor

Roca

TRAMONTINA

NAVEGUE

DECA

NOVIDADES ACESSÓRIOS ▾ BANHEIRO ▾ COZINHA ▾ CUBAS ▾ USO PÚBLICO ▾

PORTINARI

DECA CORES ▾ OUTROS ▾ REVESTIMENTOS ▾ MÓVEIS E LAR ▾

CEUSA

DURAFLOOR

ROCA

TRAMONTINA

ACESSO [Controle sua privacidade](#) AdOpt

NOSSO SITE USA COOKIES PARA MELHORAR A NAVEGAÇÃO.

[Política de Privacidade](#) - [Política de Cookies](#) -

[Termos de uso](#) - [Opt-out](#)

CUBAS [Minhas opções](#)

Rejeitar

Aceitar

USO PÚBLICO

DECA CORES





04/08/2025, 11:46

Lavatório De Coluna Vogue Plus Deca L.51.17

OUTROS

REVESTIMENTOS

MÓVEIS E LAR



Etiquetas

Lavat

R\$62

No PIX/

Ou em at

Produtos por marca [Deca](#)
Modelo: L.51.17

[Controle sua privacidade](#)

AdOpt

Nosso site usa cookies para melhorar a navegação.

[Política de Privacidade](#) - [Política de Cookies](#) -

[Termos de uso](#) - [Opt-out](#)

L.51.17





04/08/2025, 11:46

Lavatório De Coluna Vogue Plus Deca L.51.17

Cod fabricante : L.51.17

Marca : Deca

Este é um produto da linha Louças Vogue Plus da Deca

Esta linha acrescentou beleza eliminando os excessos e enxugando as linhas e só ficaram as curvas bem definidas e retas essenciais .Ela tem de tudo que precisa para embelezar e dar valor ao banheiro na medida do bom gosto .O único excesso da linha Vogue Plus é a beleza

Usar este produto com a coluna CS.1.17 ou a coluna C.1.17

Segunda imagem é especificação técnica do produto

Para maiores informações entre no site do fabricante www.deca.com.br e procure pelo codigo L.51.17

[Home](#)

[ObraFacilMais.Com.Br](#)

[Contato](#)

[Mapa Da Loja](#)

[Blog Obra Fácil](#)

INFORMAÇÕES

[Política de Privacidade](#)

[Quem Somos](#)

[Lojas e Atendimento](#)

[Venda Empresa](#)

[Condições de Compra](#)

[Troca e Devolução](#)

NOSSAS LOJAS

PINHEIROS – RUA CUNHA GAGO, 106 – PINHEIROS – SÃO PAULO-SP (11) 3034-0800.

PINHEIROS 2 Em Reforma – RUA DOS PINHEIROS, 1278/1282 – PINHEIROS – SÃO PAULO-SP (11) 3034-0800.

ZONA NORTE – AV ENG. CAETANO ALVARES, 4601/4409 – IMIRIM – SÃO PAULO-SP (11) 2236-2799.

ITAIM – RUA ... ITAIM – SÃO PAULO – SP (11) 3045-1095.

ALPHAVILLE ... LO-SP (11) 4191-1508.

ANÁLIA FRANCO ... ÁLIA FRANCO – SÃO PAULO-SP (11) 2268-0126.

SÃO JOSÉ DOS CAMPOS ... ANADA – SÃO JOSÉ DOS CAMPOS – SP (11) 3922

CAMPINAS ... BUÍ – CAMPINAS – SP (19) 3325-1006.

RIBEIRÃO PRETO ... D. SUMARÉ – RIBEIRÃO PRETO – SP (16) 3911-1815.

SOROCABA – AVENIDA GISELE CONSTANTINO, 1104 – JARDIM BELA VISTA - SOROCABA - SP (15) 3343-5502

Controle sua privacidade

AdOpt

Nosso site usa cookies para melhorar a navegação.

[Política de Privacidade](#) - [Política de Cookies](#) -

[Termos de uso](#) - [Opt-out](#)





04/08/2025, 11:46

Lavatório De Coluna Vogue Plus Deca L.51.17

JUNDIAÍ – AVENIDA 9 DE JULHO, 2811 – ANHANGABAÚ - JUNDIAÍ - SP (11) 3038-7106.

Desenvolvido Por Creative Commerce

Loja Obra Fácil © 2025



Controle sua privacidade AdOpt

Nosso site usa cookies para melhorar a navegação.

[Política de Privacidade](#) - [Política de Cookies](#) - [Termos de uso](#) - [Opt-out](#)





F



- Automação
- Elétrica e Telecom
- Energia Solar
- EPIs e EPCs
- Ferramentas e Máquinas
- Fios e Cabos
- Fixação e Vedação
- Gás e Incêndio
- Hidráulicos e Pneumáticos

Home > Hidráulicos e Pneumáticos > Lavatórios e Sanitários > Cubas e Lavatórios



Lavatório 470X550MM Branco Vogue Plus Deca

L.51.17 | L.51.17
pleno-3151000298
por Deca

R\$ 805,76
R\$ 684,90 por peça

Indisponível

Vendido por Plenobras

Informações sobre o produto

Medidas	470x550 (Milímetro Quadrado)
Linha	Vogue Plus
Cor	Branco
Dimensões	0x0mm; 15.4 Kg

Quem Somos

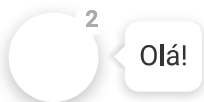



R\$ 684,90

Indisponível

Formas de Pagamento



Adicionar ao carrinho

Consulte nossa política de [Trocas e Devoluções](#)

Consultar entrega e frete

Qual CEP?

OK

Retirar na loja

Cadastre-se e receba ofertas exclusivas

Digite seu nome

Digite seu e-mail

Enviar

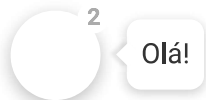

Redes Sociais



Atendimento

Fale Conosco





04/08/2025, 11:46

Lavatório 470X550MM Branco Vogue Plus Deca | Plenobras

Trocas e Devoluções
Área do Cliente
Portal do Vendedor

Institucional

Quem Somos
Política de Privacidade
Política de Retirada

Fale Conosco

+55 (51) 2101-6800
plenobras@plenobras.com.br

Formas de Pagamento



Site Seguro



PLENOBRAS DISTRIBUIDORA ELETRICA E HIDRAULICA LTDA | 72.313.828/0001-00

Av. Voluntários da Pátria, 2035 - Floresta, Porto Alegre - Rio Grande do Sul, 90230-011

Formas de Pagamento: Cartão de crédito, Boleto e Pix





O que você procura?

Faça seu Login Cadastro

TODOS OS DEPARTAMENTOS BANHEIRO COZINHA E LAVANDERIA PORCELANATOS E REVESTIMENTOS BANHEIRAS E SPA CASA E LAZER FERRAMENTAS OFER

Página Inicial > Banheiro > Cubas e Lavatórios > Lavatório de Banheiro > Lavatório Vogue Plus 550x470mm Branco - Deca



Lavatório Vogue Plus 550x470mm Branco - Deca

Referência: 10716 1 avaliação

De R\$ 832,94 Por R\$ 677,90 23% OFF

ou 10x de R\$ 67,79 sem juros

MEIOS DE PAGAMENTO

Quantidade

- 1 +

Adicionar ao carrinho

Frete e prazo

Calcular

Não sei meu CEP

COMPARTILHAR

Descrição

Informações Técnicas



LAVATÓRIO VOGUE PLUS 550X470MM BRANCO - DECA

Design funcional, elegância atemporal e qualidade que só a Deca oferece:

O Lavatório Vogue Plus da Deca é a escolha ideal para quem busca um visual clean e sofisticado no banheiro, sem abrir mão da praticidade. Com dimensões de 550x470 mm, ele se adapta perfeitamente a lavabos e banheiros de diversos tamanhos, trazendo versatilidade e estilo para o seu projeto.

Controle sua privacidade AdOpt
Nosso site usa cookies para melhorar a navegação.
Política de Privacidade - Termos de uso - Opt-out
Minhas opções Rejeitar Aceitar

Principais:

Estético e Funcional

O Vogue Plus é conhecida pelo visual suave e moderno, com linhas arredondadas e bem definidas. Um lavatório que combina com diversos estilos de decoração.

Inteligentes - 550x470 mm

Medida ideal para banheiros compactos ou médios, otimizando o espaço sem comprometer a funcionalidade.



04/08/2025, 11:46

Lavatório Vogue Plus Branco - Deca | Revest Acabamentos - Revest Acabamentos

- **Cor Branco Neve**
A tonalidade branca realça a limpeza e a luminosidade do ambiente, sendo de fácil combinação com metais e revestimentos diversos.
- **Material de Alta Qualidade**
Fabricado em louça sanitária de alta resistência, que garante durabilidade, fácil limpeza e acabamento impecável por muito mais tempo.
- **Furação para Torneira de Mesa (1 Furo)**
Compatível com a maioria dos modelos de torneiras de mesa disponíveis no mercado.

Especificações Técnicas:

- **Marca:** Deca
- **Linha:** Vogue Plus
- **Dimensões (LxP):** 550 x 470 mm
- **Instalação:** De parede (pode ser combinada com coluna ou suporte)
- **Cor:** Branco
- **Material:** Louça sanitária
- **Furo para torneira:** 1 (central)
- **Acompanha coluna:** Não (vendida separadamente)

Garantia:

A Deca oferece garantia contra defeitos de fabricação para seus produtos, respeitando as condições de uso e instalação corretas. Confira os prazos de garantia conforme o tipo de item:

Prazo de Garantia por Categoria:

- **Metais Sanitários**
(Torneiras, misturadores, registros, chuveiros etc.)
10 anos contra defeitos de fabricação.
- **Louças Sanitárias**
(Bacias, cubas, lavatórios, bidês etc.)
10 anos contra defeitos de fabricação.
- **Assentos Sanitários**
1 ano contra defeitos de fabricação.
- **Componentes Eletrônicos**
(Sensores, válvulas automáticas, botoeiras eletrônicas etc.)
1 ano de garantia.

Condições Gerais para Validade da Garantia:

Para que a garantia seja válida, é necessário:

- Instalar o produto conforme as instruções do fabricante.
- Apresentar a **nota fiscal de compra**.
- Utilizar o produto em condições normais de uso.

A garantia **não cobre:**

- Danos por **instalação incorreta**.

• Danos por **produtos abrasivos ou inadequados** na limpeza.

• Danos por **uso natural ou mau uso** do produto.

O **Vogue Plus da Deca** é perfeito para quem deseja um banheiro elegante, funcional e com

Controle sua privacidade

AdOpt

Nosso site usa cookies para melhorar a navegação.

[Política de Privacidade](#) - [Termos de uso](#) - [Opt-out](#)





O que dizem nossos clientes

Comprou esse produto?
Seja o primeiro a avaliá-lo!

Média de avaliações
5.00
(1 avaliação)



- 5 estrelas (1)
- 4 estrelas (0)
- 3 estrelas (0)
- 2 estrelas (0)
- 1 estrela (0)

Ordenar por: Mais antigos primeiro



2 anos
gostei

Renan P.

Sim, recomendaria a um amigo

0 0

Escrever avaliação

É sua primeira compra?

Cadastre-se receba um cupom exclusivo!

Siga @revestacabamentos nas redes sociais!



INSTITUCIONAL

- Sobre a Revest
- Trabalhe Conosco
- Blog
- Black Friday

SUPORTE

- Fale Conosco
- Política de Privacidade
- Troca e Devolução
- Entrega
- Pagamento
- Meus Pedidos

CONTATO

- SAC: atendimento@revestacabamentos.com.br
- Telefone: (44) 3027-4730
- WhatsApp: (44) 9 9146-2600

Controle sua privacidade AdOpt
Nosso site usa cookies para melhorar a navegação.
[Política de Privacidade](#) - [Termos de uso](#) - [Opt-out](#)

Cunhas e niveladores
Impermeabilizantes
Protetores de obra

Departamentos e Categorias
Banheiro
Banheiras e Spas
Banheira de imersão
Casa e Lazer





04/08/2025, 11:46

Lavatório Vogue Plus Branco - Deca | Revest Acabamentos - Revest Acabamentos

Letras e Números Residenciais

Móveis

Bancos e Banquetas

~ ~ ~

Ver categorias

FORMAS DE PAGAMENTO

SEGURANÇA

Todos os direitos reservados © 2023 - Revest do Brasil Acabamentos LTDA - CNPJ 07.666.823/0001-08. Todos os preços e condições comerciais estão sujeitos a alteração sem aviso prévio. A simples inclusão de um produto no carrinho de compras não implica em sua efetivação. Desta forma, sempre prevalecerá o preço do produto vigente no momento da finalização da compra.

[Mapa do Site](#)

Controle sua privacidade AdOpt

Nosso site usa cookies para melhorar a navegação.

[Política de Privacidade](#) - [Termos de uso](#) - [Opt-out](#)





04/08/2025, 11:47

Coluna Suspensa Deca para Lavatório Vogue Plus Branco - Deca

DECA

DECA

DEXCO+

Boas vindas Entre ou cadastre-se

Banheiro

Cozinha e Lavanderia

Lançamentos

Outlet

Aqueça seu lar com 5% OFF no Pix.



[Início](#) [Cubas para Banheiro](#) [Lavatórios](#) [Coluna](#)

Coluna Suspensa Deca para Lavatório Vogue Plus Branco



Código: C.510.17 - Deca





04/08/2025, 11:47

Coluna Suspensa Deca para Lavatório Vogue Plus Branco - Deca

(0)

R\$ 349,90 ou 6x de R\$ 58,31

Cor: Branco



1



ADICIONAR AO CARRINHO

Informe o CEP para adicionar ao carrinho

Calcule o frete: Digite seu CEP

CALCULAR

Você também pode precisar

 Parafuso para Fixação
Deca de Bacias e Bidês... 
R\$ 31,90

Dimensões do Produto



Altura
34,5 cm



Comprimento
23,0 cm



Largura
16,5 cm



Peso
7,016 kg

VER DESCRIÇÃO COMPLETA





25130000082710

04/08/2025, 11:47

Coluna Suspensa Deca para Lavatório Vogue Plus Branco - Deca





25130000082710

04/08/2025, 11:47

Coluna Suspensa Deca para Lavatório Vogue Plus Branco - Deca





25130000082710

04/08/2025, 11:47

Coluna Suspensa Deca para Lavatório Vogue Plus Branco - Deca





25130000082710

04/08/2025, 11:47

Coluna Suspensa Deca para Lavatório Vogue Plus Branco - Deca





25130000082710

04/08/2025, 11:47

Coluna Suspensa Deca para Lavatório Vogue Plus Branco - Deca





Busca



Lista de desejos (0)

Comparar

SUAS COMPRAS
0,00

Seu carrinho está vazio.

deca

portinari

ceusa

durafloor

Roca

TRAMONTINA

NAVEGUE

DECA

NOVIDADES ACESSÓRIOS ▾ BANHEIRO ▾ COZINHA ▾ CUBAS ▾ USO PÚBLICO ▾

PORTINARI

DECA CORES ▾ OUTROS ▾ REVESTIMENTOS ▾ MÓVEIS E LAR ▾

CEUSA

DURAFLOOR

ROCA

TRAMONTINA

ACESSO [Controle sua privacidade](#) AdOpt

BANHEIRO Nosso site usa cookies para melhorar a navegação.

COZINHA [Política de Privacidade](#) - [Política de Cookies](#) -

[Termos de uso](#) - [Opt-out](#)

CUBAS [Minhas opções](#)

Rejeitar

Aceitar

USO PÚBLICO

DECA CORES





04/08/2025, 11:47

Coluna Suspensa Para Lavatório L510 Vogue Plus Deca C.5 ...

OUTROS

REVESTIMENTOS

MÓVEIS E LAR

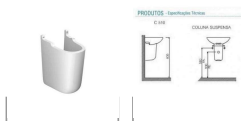

Etiquetas

Colun

R\$31

No PIX/

Ou em at



Produtos por marca [Deca](#)

Modelo: C.510.17

[Controle sua privacidade](#)

AdOpt

Nosso site usa cookies para melhorar a navegação.

[Política de Privacidade](#) - [Política de Cookies](#) -

[Termos de uso](#) - [Opt-out](#)

017, suspensa deca

Vogue Plus Deca C.510.17





04/08/2025, 11:47

Coluna Suspensa Para Lavatório L510 Vogue Plus Deca C.5 ...

Disponibilidade: 23

Qtd

COMPRAR

♡ Lista De Desejos

↔ Comparar

DESCRIÇÃO

Coluna Suspensa Para Lavatório L510 Vogue Plus Deca C.510.17

Cod fabricante : C.510.17

Marca : Deca

Esta coluna foi feita especialmente para o lavatório L510 Vogue Plus da Deca

Para maiores informações entre no site do fabricante www.deca.com.br e procure pelo código C.510.17

PRODUTOS RELACIONADOS

Controle sua privacidade

AdOpt

Nosso site usa cookies para melhorar a navegação.

[Política de Privacidade](#) - [Política de Cookies](#) -

[Termos de uso](#) - [Opt-out](#)





04/08/2025, 11:47

Coluna Suspensa Para Lavatório L510 Vogue Plus Deca C.5 ...



Torneira Lavatorio Mesa
Fechamento Automatico DECA...

R\$1.630,95

Torneira Lavatorio Mesa
Fechamento Automatico Deca...

R\$844,73

Coluna Suspensa Da Cuba L69
Deca C.69.17

R\$399,00 R\$708,45



Coluna Lavatorio Deca Branca
C.1.17

R\$428,92

Controle sua privacidade

AdOpt

Nosso site usa cookies para melhorar a navegação.

[Política de Privacidade](#) - [Política de Cookies](#) -

[Termos de uso](#) - [Opt-out](#)

[Home](#)

[Da Loja](#)

[Blog_Obra Fácil](#)



INFORMAÇÕES



[Política de Privacidade](#)





04/08/2025, 11:47

Coluna Suspensa Para Lavatório L510 Vogue Plus Deca C.5 ...

Quem Somos

Lojas e Atendimento

Venda Empresa

Condições de Compra

Troca e Devolução

NOSSAS LOJAS

PINHEIROS – RUA CUNHA GAGO, 106 – PINHEIROS – SÃO PAULO-SP (11) 3034-0800.

PINHEIROS 2 Em Reforma – RUA DOS PINHEIROS, 1278/1282 – PINHEIROS – SÃO PAULO-SP (11) 3034-0800.

ZONA NORTE – AV ENG. CAETANO ALVARES, 4601/4409 – IMIRIM – SÃO PAULO-SP (11) 2236-2799.

ITAIM – RUA DR ALCEU DE CAMPOS RODRIGUES 410 – ITAIM – SÃO PAULO – SP (11) 3045-1095.

ALPHAVILLE – AL ARAGUAIA, 891 – BARUERI – SÃO PAULO-SP (11) 4191-1508.

ANÁLIA FRANCO – RUA ELEONORA CINTRA, 87 – JD ANÁLIA FRANCO – SÃO PAULO-SP (11) 2268-0126.

SÃO JOSÉ DOS CAMPOS – AV SÃO JOÃO, 85 – JD ESPLANADA – SÃO JOSÉ DOS CAMPOS – SP (12) 3922 0920.

CAMPINAS – AVENIDA JULIO DE MESQUITA, 839 – CAMBUÍ – CAMPINAS – SP (19) 3325-1006.

RIBEIRÃO PRETO – AVENIDA INDEPENDÊNCIA, 1655 – JD. SUMARÉ – RIBEIRÃO PRETO – SP (16) 3911-1815.

SOROCABA – AVENIDA GISELE CONSTANTINO, 1104 – JARDIM BELA VISTA - SOROCABA - SP (15) 3343-5502.

JUNDIAÍ – AVENIDA 9 DE JULHO, 2811 – ANHANGABAÚ - JUNDIAÍ - SP (11) 3038-7106.

Desenvolvido Por Creative Commerce

Loja Obra Fácil © 2025



Controle sua privacidade

AdOpt

Nosso site usa cookies para melhorar a navegação.

[Política de Privacidade](#) - [Política de Cookies](#) -

[Termos de uso](#) - [Opt-out](#)





04/08/2025, 11:47

Coluna Suspensa Vogue Plus Para Lavatório Branco - Deca - Revest Acabamentos

[Blog](#) [Fale Conosco](#)

REVEST

O que você procura?

[Faça seu Login](#)
[Cadastro](#)



TODOS OS DEPARTAMENTOS [BANHEIRO](#) [COZINHA E LAVANDERIA](#) [PORCELANATOS E REVESTIMENTOS](#) [BANHEIRAS E SPA](#) [CASA E LAZER](#) [FERRAMENTAS](#) [OFFER](#)

[Página Inicial](#) > [Banheiro](#) > [Cubas e Lavatórios](#) > [Colunas de Lavatório](#) > [Coluna Suspensa Vogue Plus Para Lavatório Branco - Deca](#)



Coluna Suspensa Vogue Plus Para Lavatório Branco - Deca

Referência: 10710 ★ ★ ★ ★ ★ 1 avaliação

De R\$ 414,79 ★ ★ ★ ★ ★

Por **R\$ 331,90** 24% OFF

ou 6x de R\$ 55,31 sem juros

[MEIOS DE PAGAMENTO](#)

Quantidade

- 1 +

[Adicionar ao carrinho](#)

Frete e prazo

[Calcular](#)

[Não sei meu CEP](#)

[COMPARTILHAR](#)

Descrição

Informações Técnicas

DECA

COLUNA SUSPensa VOGUE PLUS PARA LAVATÓRIO BRANCO - DECA

Coluna Suspensa Vogue Plus para Lavatório Branco – Deca:

A Coluna Suspensa Vogue Plus da Deca é a escolha certa para quem busca **elegância, funcionalidade e aproveitamento inteligente do espaço** no banheiro. Com **design moderno e visual clean**, ela é compatível com os lavatórios da linha Vogue Plus, completando o ambiente com estilo e praticidade.

Controle sua privacidade

AdOpt

Nosso site usa cookies para melhorar a navegação.

[Política de Privacidade](#) - [Termos de uso](#) - [Opt-out](#)

[Minhas opções](#)

[Rejeitar](#)

[Aceitar](#)

Características:

que proporciona luminosidade e harmonia ao ambiente

enso: Facilita a limpeza do piso e oferece leveza visual

o sofisticado: Ideal para banheiros contemporâneos

idade: Indicada para uso com lavatórios Vogue Plus





04/08/2025, 11:47

Coluna Suspensa Vogue Plus Para Lavatório Branco - Deca - Revest Acabamentos

Vantagens:

- **Economia de espaço:** Instalada diretamente na parede, libera a área inferior do banheiro
- **Durabilidade:** Produzida com **materiais resistentes e de alta qualidade**, assegurando longa vida útil
- **Fácil instalação:** Fixação prática, com encaixe perfeito no lavatório
- **Acabamento uniforme:** Garante um conjunto harmonioso com a louça sanitária Claro! Aqui está o texto da **garantia oficial da Deca**, adaptado especificamente para uso com produtos como **lavatórios, colunas e louças sanitárias**, como a **Coluna Suspensa Vogue Plus**.

Garantia:

A Deca oferece **10 anos de garantia** contra defeitos de fabricação para louças sanitárias, como lavatórios, colunas, bacias e cubas.

A garantia cobre:

- Defeitos de materiais e fabricação
- Fissuras ou quebras originadas por falhas de produção
- Irregularidades no esmalte cerâmico

A garantia não cobre:

- Danos causados por **instalação incorreta**
- Quebras por **uso inadequado ou impacto**
- Danos por produtos químicos abrasivos ou limpeza inadequada
- Alterações físicas no produto

Para manter a garantia válida:

- Contrate um profissional qualificado para a instalação
- Faça a limpeza apenas com **sabão neutro e esponja macia**
- Acione uma **assistência técnica autorizada Deca** em caso de necessidade

O que dizem nossos clientes

Comprou esse produto?
Seja o primeiro a avaliá-lo!

Média de avaliações

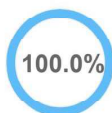

Recomendam este produto

5 estrelas	★★★★★	(1)
4 estrelas	★★★★☆	(0)
3 estrelas	★★★☆☆	(0)
2 estrelas	★★☆☆☆	(0)
1 estrela	★☆☆☆☆	(0)

Controle sua privacidade AdOpt

Nosso site usa cookies para melhorar a navegação.

[Política de Privacidade](#) - [Termos de uso](#) - [Opt-out](#)

Ordernar por: Mais antigos primeiro



★★★★★
recomendo.

2 anos





04/08/2025, 11:47

Coluna Suspensa Vogue Plus Para Lavatório Branco - Deca - Revest Acabamentos

Renan P. ✓ Sim, recomendaria a um amigo

0

0

Escrever avaliação

É sua primeira compra?



Cadastre-se receba um cupom exclusivo!

Siga **@revestacabamentos** nas redes sociais!



INSTITUCIONAL

Sobre a Revest
Trabalhe Conosco
Blog
Black Friday

SUPOORTE

Fale Conosco
Política de Privacidade
Troca e Devolução
Entrega
Pagamento
Meus Pedidos

CONTATO

SAC:
atendimento@revestacabamentos.com.br
Telefone:
(44) 3027-4730
WhatsApp:
(44) 9 9146-2600

Cunhas e niveladores
Impermeabilizantes
Protetores de obra

Departamentos e Categorias

Banheiro
Banheiras e Spas
Banheira de imersão
Casa e Lazer
Letras e Números Residenciais
Móveis
Bancos e Banquetas
Cadeiras

[Ver categorias](#)

FORMAS DE PAGAMENTO

SEGURANÇA

Todos os direitos reservados © 2023 - Revest do Brasil Acabamentos LTDA - CNPJ 07.666.823/0001-08. Todos os preços e condições comerciais estão sujeitos a alteração sem aviso prévio. A simples inclusão de um produto no carrinho de compras não implica em sua efetivação. Desta forma, sempre prevalecerá o preço do produto vigente no momento da finalização da compra.

[Mapa do Site](#)

Controle sua privacidade AdOpt

Nosso site usa cookies para melhorar a navegação.

[Política de Privacidade](#) - [Termos de uso](#) - [Opt-out](#)





CUPOM FLUTUANTE



Secador de Mãos com Acionamento Automático CR-109 S JetDry Brakey 220v

0 de 5

(0) [Clique e veja!](#)

Marca: Brakey Modelo: Secador de Mãos CR-109 S JetDry Referência: 849409

20 Pessoas estão vendo este produto agora

de ~~R\$ 2.349,90~~

R\$ 2.299,90

R\$ 2.184,91 no Pix

ou **3x** de **R\$ 766,63** Sem juros





Frete e prazo de entrega

Informe seu cep

CALCULAR

Descrição Geral

O secador de Mãos CR-109 S JetDry possui acionamento automático e infravermelho e sua secagem leva de 8 a 10 segundos. O Modelo é indicado para ambientes de alto fluxo.

Benefícios:

- Economize até 90% de seus custos e elimine os gastos com o papel toalha.
- Elimine gastos com a manutenção da limpeza de seu banheiro.
- Produto de fácil instalação.

Características do Produto:

Código CR-109 S
Marca: Brakey
Material: Aço Inox 304
Acionamento: Automático
Tensão/Frequência: 220v / 60Hz - Tomada de 250~ 10A
Potência: 1.470W (quente) / 550W (frio)
Fluxo de ar: 140m³/h ou 38,88 L/S
Tempo de Secagem: 8 a 10 segundos (resistência ligada) / 15 a 25 segundos (resistência desligada)
Nível de Proteção: IPX1
Acabamento: Escovado
Motor: 25.000 RPM / 550W
Nível Sonoro (em 1m): 74 decibéis
Medidas Aparelho: A=320 x P=170 x L= 290 mm
Peso Líquido / Bruto: 4,25 Kg / 4,76 Kg
Garantia: 01 ano contra defeitos de fabricação
Filtro: Hepa

"Produtos possuem certificação de segurança compulsória, certificado por IFBQ, SGS, UL, organismos acreditados pela CGCRE".

Itens Inclusos

Formas de Pagamento

Avaliações

Estado

CUPOM FLUTUANTE

Pergunte e veja opiniões de quem já comprou

- Guia
- Avaliações
- Perguntas

0 avaliações



Esta loja se preocupa tanto com você, consumidor, que contratou uma empresa independente para auditar as avaliações da loja. Legal, né? :) A Trustvox certifica que a nota média da loja é





04/08/2025, 11:50

Secador de Mãos CR-109 S JetDry Brakey 220v | BONATI COMPANY

Ficou alguma dúvida sobre o produto? Pergunte aqui...

Enviar pergunta!

Avaliações reais, auditadas por

Produtos relacionados

ORIGINAL

-3% OFF

Esgotado

CUPOM FLUTUANTE

Secador de Mãos CR-120 MiniJet Brakey 220v

(0)

~~R\$1.549,90~~ **R\$ 1.499,90**

R\$1.364,91 no Pix

ou **3x de R\$ 499,97** Sem juros

1

Comprar

WHATSAPP

Secador de Mãos CV-107 FastDry Brakey 220v

(0)

Esgotado :(

Avise-me quando chegar

Secador de mãos automático CR-119 Aç. Escovado Prata - Brakey

(0)

~~R\$ 799,90~~ **R\$ 729,90**

R\$693,41 no Pix

ou **3x de R\$ 243,30** Sem juros

1

Comprar

WHATSAPP

Produtos visualizados



Secador de Mãos com Acionamento Automático CR-10...

Páginas: 1

Cadastre-se em nossa newsletter e receba novidades e promoções

Digite o seu nome

Digite seu e-mail





[Mapa de Categorias >](#)



Categorias ∨

Institucional ∨

Atendimento ∨

Formas de pagamento

Selos de Segurança



CUPOM FLUTUANTE





04/08/2025, 11:50

Secador de Mãos CR-109 S JetDry - A Brakey Equipamentos de Higiene

ENVIE UMA MENSAGEM PARA ESCLARECER DÚVIDAS OU SOLICITAR ORÇAMENTO!

BRAKEY

Equipamentos de Higiene



Frete Grátis
acima de R\$299



Descontos
em pagamentos a vista



Você está em: Home > Secadores de Mãos > Secador de Mãos CR-109 S JetDry

-3%

Ver vídeo



https://www.brakey.com.br/secadores-de-maos/cr-109?parceiro=2465&gad_source=4&gad_campaignid=21620433101&gbraid=0AAAAAD-ZDYRI... 1/3





04/08/2025, 11:50

Secador de Mãos CR-109 S JetDry - A Brakey Equipamentos de Higiene

Secador de Mãos CR-109 S JetDry

Frete Grátis

Seja o primeiro a opinar

Produto possui certificação de segurança compulsória, certificado pelo IFBQ, organismo acreditado pela CGCRE

~~de R\$ 2.459,00~~

R\$ 2.389,00

R\$ 2.317,33 à vista com desconto
ou 5x de R\$ 477,80 Sem juros

Oferta termina em:
27 dias 12h 9m 33s

1

+

-

COMPRAR



Comprar no WhatsApp

Descrição Geral



Itens Inclusos



Características



Garantia



Formas de Pagamento



Avaliações



Segurança



0



BRAKEY

Equipamentos de Higiene

A Brakey foi pioneira na oferta de secadores de mãos de ar quente no Brasil. A responsabilidade em ESG está no nosso DNA



- INSTITUCIONAL
- ATENDIMENTO
- FORMAS DE PAGAMENTO
SELOS DE SEGURANÇA

Brakey Equipamentos de Higiene. BRAKEY COMERCIO DE PRODUTOS DE HIGIENE LTDA- CNPJ: 15.462.217/0001-90- ENDEREÇO: AVENIDA PEDROSO DE MORAIS, 517 7 ANDAR CJ 74 - PINHEIROS - SÃO PAULO / SP CEP 05419-000

Desenvolvido por *plugoo*

TECNOLOGIA TRAYCOMMERCE





5% OFF no pix Faturamos para empresas

ENTRE OU CADASTRE-SE
Solucenter
Torneiras Profissionais

Busque por produtos ou código

Busque por produtos ou código

RS 0 ORÇAMENTO

LOJA FÍSICA

FATURAMOS PARA EMPRESAS SEM PEDIDO MÍNIMO

GRANDES ESTOQUES

SECADOR DE MÃOS PARA BANHEIRO > SECADOR DE MÃOS ELÉTRICO EM AÇO INOX ULTRA RÁPIDO 220V - S300B - REF. CR-109S - 103.009



CONHEÇA TODOS OS PRODUTOS

Secador de Mãos Elétrico em Aço Inox Ultra Rápido 220V - S300B - REF. CR-109S - 103.009

★★★★★ (0 Avaliações)

Secador de mãos em aço inox escovado com tempo de secagem de 8 a 10 segundos aproximadamente. Ideal para ambientes com alto fluxo de pessoas. Possui filtro Hepa e opção para desligar a resistência. Voltagem 220V. MARCA BRAKEY Produto Certificado através da Portaria Inmetro nº 371 de 29 de dezembro de 2009 pelo organismo Instituto Falcão Bauer da Qualidade - IFBQ. Certificado emitido em 21/12/2018. Ensaio realizado pelo laboratório LA FALCÃO BAUER - CRL 0670 / TECHMULTLAB - CRL 0632 / LA FALCÃO BAUER - CRL 0670, atendendo as normas IEC 60335-1:2010 e IEC 60335-2-23:2003 + A1:2008 + A2:2012

Preço
R\$ 2.381,04
ou em até 6x de R\$ 418,90

ADICIONAR AO CARRINHO

COMPRAR VIA WHATSAPP

Métodos de Pagamento



[Descrição](#) [Avaliações](#)

Secador de Mãos Modelo: S300 - REF. CR-109S

Material: Aço Inox Escovado
Potência (resistência ligada): 1526W
Potência (resistência desligada): 550W
Motor: 25.000 RPM / 550W Corvao
Voltagem: 220V / 60Hz - Tomada de 250V - 10A
Tempo de Secagem Estimada: 08 a 10 segundos
Fluxo de Ar: 140 m³/h ou 38,88 L/S
Decibéis: 74 dB
Proteção Antichoque: PPI
Peso: Líquido 4,25 / Bruto 4,76
Medidas: A=32,0cm L=29,0cm P=17,0cm
Possui opção de resistência desligada (botão interno)
Possui filtro HEPA que purifica 99,9% do ar.
Garantia: 01 ano contra defeitos de fabricação

Produto Certificado através da Portaria Inmetro nº 371 de 29 de dezembro de 2009 pelo organismo Instituto Falcão Bauer da Qualidade - IFBQ. Certificado emitido em 21/12/2018. Ensaio realizado pelo laboratório LA FALCÃO BAUER - CRL 0670 / TECHMULTLAB - CRL 0632 / LA FALCÃO BAUER - CRL 0670, atendendo as normas IEC 60335-1:2010 e IEC 60335-2-23:2003 + A1:2008 + A2:2012

Secadores de Mãos

Benefícios:

Os secadores de mãos proporcionam economia significativa em comparação com as toalhas de papel. Considerando que uma pessoa utiliza em média 4 folhas para secar as mãos a um custo de R\$ 0,01 por folha, o gasto é de R\$ 0,04 por secagem (considerando R\$ 10,00 o fardo com 1000). O secador de mãos com potência de 1.800W, por exemplo, leva em média 20 segundos

As configurações de cookies deste site estão definidas para permitir todos os cookies a fim de oferecer a melhor experiência. Clicando em Aceitar você concordará e continuará navegando pelo site. Veja nossa Política de privacidade

ACEITO





Há outros fatores importantes que devem ser considerados. O uso de secador de mãos evita o custo de mão de obra para reposição de papel, estão disponíveis 24 horas, melhora a higiene eliminando os entupimentos e o uso inadequado dos papéis além de evitar gastos com sacos de lixo. Use nosso Simulador de Economia para descobrir quanto você conseguirá economizar usando o Secador de Mãos S300

Linha:	Lavatorio
Tipo de instalação:	Parede
Garantia:	01 ano contra defeitos de fabricação



Assinar newsletter

Receba ofertas incríveis sobre os produtos favoritos e novos produtos

Digite seu endereço de e-mail

INSCREVA-SE

DESDE
2009

Desde 2009 distribuindo para toda a Brasil soluções para banheiros públicos e residenciais, banheiros para portadores de necessidades especiais, consultórios médicos, odontológicos, hospitais, restaurantes, laboratórios, residências e acabamentos para o final de sua obra.

NOSSAS MÍDIAS



FALE CONOSCO

(19) 3318-3040

vendas@solucenter.com.br

INSTITUCIONAL

- COMO COMPRAR
- QUEM SOMOS
- POLÍTICA DE PRIVACIDADE
- POLÍTICA DE ENTREGA
- POLÍTICA DE DEVOLUÇÃO E REEMBOLSO
- PRINCIPAIS CLIENTES
- SEGURANÇA
- SECADOR DE MAO
- O MELHOR PEDAL DE TORNEIRA

SITE SEGURO



PAGAMENTO



PREÇOS, FRETES E CONDIÇÕES DE PAGAMENTO EXCLUSIVOS PARA COMPRAS VIA INTERNET E PODEM VARIAR NAS LOJAS FÍSICAS. OFERTAS VÁLIDAS ATÉ O TÉRMINO DE NOSSOS ESTOQUES PARA INTERNET. VENDAS SUJEITAS À ANÁLISE E CONFIRMAÇÃO DE DADOS. TODOS OS DIREITOS RESERVADOS. NOSSAS FOTOS POSSUEM DIREITOS AUTORAIS PROTEGIDAS PELA LEI 9610/98 NO ART. 7, INC. VII. COPIAR AS IMAGENS É PASSÍVEL DE PENALIDADE JUDICIAL.

SIC IMPORTAÇÃO E EXPORTAÇÃO LTDA - 10.811.754/0001-85

Avenida Conceição, 1750 - Vila Maria - Indaiatuba - SP - CEP: 13.335-345

As configurações de cookies deste site estão definidas para permitir todos os cookies a fim de oferecer a melhor experiência. Clicando em Aceitar você concordará e continuará navegando pelo site. Veja nossa Política de privacidade





🏠 (https://www.iplacas.com.br/)

☎ Telefone: (19) 3276-9108 📞 Whatsapp: (19) 98157-5656

(https://www.iplacas.com.br/)



(https://www.iplacas.com.br/carrinho/index) Sua loja de placas no internet (https://www.iplacas.com.br/conta/index)

Digite o que você procura 🔍

Acessibilidade (https://www.iplacas.com.br/ acessibilidade)

Braille (https://www.iplacas.com.br/ braille)

Cavalete (https://www.iplacas.com.br/ cavalete)

Displays Acrílico (https://www.iplacas.com.br/ displays)

Emergência (https://www.iplacas.com.br/ emergencia)

Estacionamento (https://www.iplacas.com.br/ estacionamento)

Etiquetas (https://www.iplacas.com.br/ etiquetas)

Pet (https://www.iplacas.com.br/ pet)

Outras categorias (https://www.iplacas.com.br/ todas-as-categorias)

NOSSOS CLIENTES RECOMENDAM!

300+ AVALIAÇÕES POSITIVAS

4.9/5 NO Google

Avaliações reais. Clientes satisfeitos em todo o Brasil.

Next

Pat Xavier
Excelente atendimento, responder rápido e cumprem os prazos. Preciso pedir urgência, informaram que iam adiantar contudo não deveriam conseguir entregar na antecedência que identifiquei precisas, mas conseguiram e retiraram em 30 minutos. Obrigada.

Wellington Montezani
Muito uma vez surpreendido com a qualidade do produto, e por todo o atendimento da equipe, todos muito atenciosos, simpáticos, prestativos, e extremamente educados.

Filipe Bento
Ótimo atendimento e entrega rápida. Fiz a primeira compra e já penso em comprar mais vezes. Parabéns a equipe!

Crista Maria Monteiro de Melo
Excelentes qualidade e atendimento! É a segunda vez que compro no site e já fiquei cliente.



(https://api.whatsapp.com/send/?

phone=5519981575656&text=Ol%C3%A1...+vim+do+site+e+gostaria+de+saber+mais+sobre+sinaliza%C3%A7%C3%A3o&type=phone_number&app_absent=0)





[\(https://www.iplacas.com.br/\)](https://www.iplacas.com.br/)



[carrinho/index](https://www.iplacas.com.br/carrinho/index)

[conta/index](https://www.iplacas.com.br/conta/index)



<https://api.whatsapp.com/send?text=Display%20Porta%20Folha%20A4%20em%20acr%C3%ADlico%20Com%20Filete%20Espa%C3%A7ador%20http%3A%2F%2Fwww.iplacas.com.br/display-com-espacador>

Compartilhar

■ Início (<https://www.iplacas.com.br/>) / Displays Acrílico (<https://www.iplacas.com.br/displays/>) /

Display Porta Folha A4 em acrílico - Com Filete Espaçador

Código: PKPWM9CZ4

R\$ 19,99

até 3x de R\$ 7,28

[Adicionar](https://www.iplacas.com.br/carrinho/produto/95640054/adicionar) (<https://www.iplacas.com.br/carrinho/produto/95640054/adicionar>)

Estoque: 7 dias úteis

				Parcelas ▾
1x de R\$ 19,99 sem juros				
2x de R\$ 10,76				
3x de R\$ 7,28				
				R\$ 19,99
				R\$ 19,99

Calcule o frete

CEP

OK





[\(https://www.iplacas.com.br/\)](https://www.iplacas.com.br/)

Indicação de uso:

Indicado para ambientes onde há necessidade de troca rápida de informações. Pode ser fixado diretamente na parede ou qualquer tipo de painel.

[Carrinho \(https://www.iplacas.com.br/carrinho/index\)](https://www.iplacas.com.br/carrinho/index)

Especificação:

[Conta \(https://www.iplacas.com.br/conta/index\)](https://www.iplacas.com.br/conta/index)

Com filete espaçador em toda borda, comporta 1 folha com mais folga que o modelo sem espaçador e já acompanha fita dupla face para fixação diretamente na superfície.

- Modelo: Display de parede com filete espaçador
- Orientação: Horizontal e Vertical
- Tamanho: Para folha A4 (297x210mm)
- Espessura do acrílico: 2mm
- Tipo de Acrílico: Acrílico 100% virgem com proteção UV que garante maior qualidade e durabilidade para a peça.

Preço unitário com todos Impostos já inclusos.

Sobre o Iplacas

O site **iplacas.com.br** foi desenvolvido para tornar a compra de placas de sinalização, uma tarefa rápida, simples e segura.

Placas de sinalização são importantes ferramentas de comunicação instantânea e são imprescindíveis para garantir a segurança das pessoas, seja em ambientes internos ou externos, sempre haverá a necessidade de indicar de forma rápida e eficaz quais os procedimentos, perigos, equipamentos, rotas de fuga, etc.

Produzindo **placas de sinalização** desde 2010, o **iplacas.com.br** adquiriu qualificação técnica e equipamentos para produzir com **qualidade**, seguindo rigorosos procedimentos que seguem desde a compra da matéria-prima de acordo com as **normas de segurança** vigentes, a métodos de produção para aumentar a durabilidade e a qualidade visual de todos os produtos fornecidos.

Hoje o **iplacas** é referência em sinalização, atendendo à Indústrias, comércios, hospitais, condomínios, escolas e obras em todo o território nacional.

Não encontrou em nosso site a placa de sinalização que precisa? Fale conosco agora mesmo através de um de nossos canais de vendas.

Fazemos placas sob demanda e de acordo com a sua necessidade.

Fale Conosco

Telefone: (19) 3276-9108

Whatsapp: (19) 98157-5656

E-mail: vendas@iplacas.com.br

Produtos relacionados

<https://www.iplacas.com.br/kit-display-com-filete>



Kit Display Porta Folha A4 em acrílico - Com Filete Espaçador (<https://www.iplacas.com.br/kit-display-com-filete>)

R\$ 84,99

até 3x de **R\$ 30,95**

Ver mais **Q** (<https://www.iplacas.com.br/kit-display-com-filete>)



<https://www.iplacas.com.br/g79kb47go-display-t-porta-folha-a5-em-acrilico>





(<https://www.iplacas.com.br/>)

(<https://www.iplacas.com.br/carrinho/index>)

Display T Porta Folha A4 em acrílico (<https://www.iplacas.com.br/g79kb47go-display-t-porta-folha-a5-em-acrilico>)

(<https://www.iplacas.com.br/conta/index>)

R\$ 39,90

até 3x de **R\$ 14,53**

Ver mais (<https://www.iplacas.com.br/g79kb47go-display-t-porta-folha-a5-em-acrilico>)

(<https://www.iplacas.com.br/produto/display-t-porta-folha-a5-em-acrilico.html>)



Display T Porta Folha A5 em acrílico (<https://www.iplacas.com.br/produto/display-t-porta-folha-a5-em-acrilico.html>)

R\$ 42,90

até 3x de **R\$ 15,62**

Ver mais (<https://www.iplacas.com.br/produto/display-t-porta-folha-a5-em-acrilico.html>)

(<https://www.iplacas.com.br/produto/display-l-porta-folha-a5-em-acrilico.html>)



Display L Porta Folha A5 em acrílico (<https://www.iplacas.com.br/produto/display-l-porta-folha-a5-em-acrilico.html>)

R\$ 25,90

até 3x de **R\$ 9,43**

Ver mais (<https://www.iplacas.com.br/produto/display-l-porta-folha-a5-em-acrilico.html>)



Categorias [ube.com.br/@iplacassinalizacao3504](https://www.youtube.com.br/@iplacassinalizacao3504)

(https://instagram.com/iplacas_sinalizacao)

(<https://pinterest.com/iplacassinalizacao>)

- Acessibilidade (<https://www.iplacas.com.br/acessibilidade>)
- Braile (<https://www.iplacas.com.br/braile>)
- Cavalete (<https://www.iplacas.com.br/cavalete>)
- Displays Acrílico (<https://www.iplacas.com.br/displays>)
- Emergência (<https://www.iplacas.com.br/emergencia>)
- Estacionamento (<https://www.iplacas.com.br/estacionamento>)
- Etiquetas (<https://www.iplacas.com.br/etiquetas>)
- Pet (<https://www.iplacas.com.br/pet>)
- Outras categorias (<https://www.iplacas.com.br/todas-as-categorias>)





 [\(https://www.iplacas.com.br/\)](https://www.iplacas.com.br/)

- Fale Conosco
- Quem Somos (<https://www.iplacas.com.br/pagina/quem-somos.html>)
- Segurança e Privacidade (<https://www.iplacas.com.br/pagina/seguranca-e-privacidade.html>)
- Formas de Pagamento (<https://www.iplacas.com.br/pagina/formas-de-pagamento.html>)
- Política de troca e devolução (<https://www.iplacas.com.br/pagina/politica-de-troca-e-devolucao.html>)
- Padrões e Normas (<https://www.iplacas.com.br/pagina/padrees-e-normas.html>)
- Informações Gerais (<https://www.iplacas.com.br/pagina/informacoes-gerais.html>)
- Como instalar suas placas (<https://www.iplacas.com.br/pagina/como-instalar-suas-placas.html>)
- Placa de Sinalização Fotoluminescente - Não Seja Enganado (<https://www.iplacas.com.br/pagina/placa-de-sinalizacao-fotoluminescente-nao-seja-enganado.html>)
- Regulamento Frete Grátis (<https://www.iplacas.com.br/pagina/regulamento-frete-gratis.html>)
- Termos de Serviço (<https://www.iplacas.com.br/pagina/termos-de-servico.html>)

 [\(https://www.iplacas.com.br/carrinho/index\)](https://www.iplacas.com.br/carrinho/index)

 [\(https://www.iplacas.com.br/conta/index\)](https://www.iplacas.com.br/conta/index)

Sobre a loja

Somos uma empresa líder nacional em placas de sinalização para todos os segmentos. Fabricamos placas personalizadas ou padronizadas conforme a necessidade de cada cliente. Especializados em placas de sinalização em PVC, PS, Acrílico, Alumínio, ACM (Alumínio Composto), inox, entre outros.

Contato

- ☎ Telefone: (19) 3276-9108 (tel:(19) 3276-9108)
- 📞 Whatsapp: (19) 98157-5656 (<https://api.whatsapp.com/send?phone=5519981575656>)
- ✉ E-mail: vendas@iplacas.com.br (mailto:vendas@iplacas.com.br)

Pague com



Selos



(<http://www.google.com/safebrowsing/diagnostic?site=www.iplacas.com.br>)

4,7 ★★★★★
Google
Avaliações do Consumidor

Atendimento

- 🕒 Segunda a Sexta das 8h as 17h
- 📞 (19) 97114-2017 / (19) 998157-5656
- ☎ (19) 3579-7579/ (19) 3276-9108
- ✉ vendas@iplacas.com.br (mailto:vendas@iplacas.com.br)
- 📍 Rua Francisco de Assis Pupo, 676 - Vila Industrial - Campinas-SP - 13035-000





 (<https://www.iplacas.com.br/>)

SHOCK COMUNICAÇÃO VISUAL LTDA - CNPJ: 10.513.146/0001-94 © Todos os direitos reservados. 2025



(<https://www.lojaintegrada.pro/>)



(<https://www.iplacas.com.br/carrinho/index>)

#rodape .redes-sociais.borda-principal { background: none !important; }



(<https://www.iplacas.com.br/conta/index>)





02/08/2025, 21:08

Display Porta Folha A4 Horizontal em Acrílico

PAGAMENTO AVISTA 5% DE DESCONTO OU PARCE



[Início](#) > Display Porta Folha A4 Horizontal em Acrílico

[Seja o primeiro a avaliar este produto](#)

R\$ 18,99

1x R\$ 18,99

[ADICIONAR A LISTA DE DESEJOS](#)

COMENTÁRIOS ^



Somente usuários cadastrados podem escrever avaliações. Por favor, [faça seu login](#) ou [cadastre-se](#)

DESCRIÇÃO v

MAIS DETALHES v

COMO MONTAR? v

Insira seu e-mail

AVISE-ME

Marca e os cookies: A gente usa cookies para personalizar anúncios e melhorar a sua experiência no site. Ao continuar navegando, você concorda com a nossa [Política de Privacidade](#).

Continuar e fechar



Envie-nos uma mensagem





02/08/2025, 21:08

Display Porta Folha A4 Horizontal em Acrílico

PRONTA ENTREGA



Marca e os cookies: A gente usa cookies para personalizar anúncios e melhorar a sua experiência no site. Ao continuar navegando, você concorda com a nossa [Política de Privacidade](#).



Envie-nos uma mensagem





02/08/2025, 21:08

Display Porta Folha A4 Horizontal em Acrílico

VOCÊ PODE GOSTAR

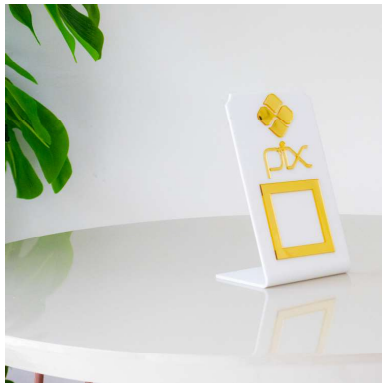

PRONTA ENTREGA

**EXPOSITOR QR CODE PIX -
BRANCO COM DOURADO**

R\$ 12,97



PRONTA ENTREGA

**EXPOSITOR DE BRINCO CO-
QUEIRINHO TRANSPARENTE
- 5 UNIDADES**

R\$ 10,95



PRONTA ENTREGA

**EXPOSITOR SILHUETA P/
BRINCO E COLAR EM VE-
LUDO - PRETO**

R\$ 39,11



PRONTA ENTREGA

**EXPOSITOR DE PORTA PUL-
SEIRA OU RELÓGIO DUPLO
EM VELUDO - PRETO**

R\$ 30,71



PRONTA ENTREGA

**EXPOSITOR DUPLO WI-FI E
PIX - CRISTAL COM BRONZE**

R\$ 24,99

Marca e os cookies: A gente usa cookies para personalizar anúncios e melhorar a sua experiência no site. Ao continuar navegando, você concorda com a nossa [Política de Privacidade](#).

Seu e-mail. **Assinar**
Envie-nos uma mensagem





INSTITUCIONAL

[Loja](#)

[Sobre nós](#)

[Sob Medida](#)

INFORMAÇÕES ÚTEIS

[Meus Pedidos](#)

[Política de Entrega](#)

[Trocas e Devoluções](#)

[Termos e Condições](#)

[Politica de Privacidade](#)

[Perguntas Frequentes](#)

ATENDIMENTO

☎ (11) 96570-6611

📠 (11) 96327-0800 / (11) 2954-6205

✉ Imbalcoes@gmail.com

🕒 Segunda à Quinta - 08:00 às 17:30

🕒 Sexta - 08:00 às 17:00

NOSSA LOJA

Av. Conceição, 4458 - Vila Maria

São Paulo - SP, 02135-002

🕒 Segunda à Quinta - 08:00 às 17:30

🕒 Sexta - 08:00 às 17:00

PAGAMENTO



SEGURANÇA



REDES SOCIAIS

Marca e os cookies. A gente usa cookies para personalizar anúncios e melhorar a sua experiência no site. Ao continuar navegando, você concorda com nossa [Política de Privacidade](#).



Envie-nos uma mensagem



02/08/2025, 21:08

Display Porta Folha A4 Horizontal em Acrílico

LM BALCOES - Todos os direitos reservados | CNPJ: 30.195.514/0001-00

Parceiro comercial CNPJ: 36.046.672/0001-85

Tecnologia e Design: [Dizy Commerce](#)

```
if(window.location.href.includes('checkout')){ document.addEventListener('click',function(e){
if(e.srcElement.innerText.includes('FINALIZAR PEDIDO')){ var local_value = document.querySelector('.amount
.price').innerText.replace(/\D/g, '') /100; localStorage.setItem('local_value',local_value) } } }
if(window.location.href.includes('success')){ dataLayer.push({ 'event': 'purchase', 'value': +localStorage.local_value,
'transaction_id': document.querySelector('.checkout-success strong').innerText } ) }
```

Marca e os cookies: A gente usa cookies para personalizar anúncios e melhorar a sua experiência no site. Ao continuar navegando, você concorda com a nossa [Política de Privacidade](#).



Envie-nos uma mensagem

https://lmbalcoes.com.br/display-porta-folha-a4-horizontal-em-acrilico.html?gad_source=1&gad_campaignid=20466512041&gbraid=0AAAAAC8m... 5/5





02/08/2025, 21:08

Display de Parede A4 Horizontal - Divulgações e Promoções

Frete Grátis ou Fixo R\$9,90**Ver Regras

Rastrear pedido

Favoritos

Meu carrinho (0)

Entrar

Faça uma pesquisa...



Cadastre-se para uma compra rápida!

Casa & Decor

Corporativo & Comercial

Presentes & Datas Comemorativas

Personalizados

Mais Vendidos

Melhores Ofertas



Display de Parede Acrílico A4 Horizontal Moderno para Divulgações Informações Avisos e Promoções

SKU: DSP001

[\(0\) Faça uma avaliação](#)

Garantia: 7 dias após o recebimento do produto

R\$ 19,50 -5%
no PIX

+ formas de pagamento

R\$ 20,53
Em até 1x sem juros

Produtos Sugeridos



Quantidade: - 1 +

Comprar Agora



Aceite os cookies e tenha uma melhor experiência em nosso site, consulte nossa [Política de Privacidade](#).

Aceitar

Fale conosco





02/08/2025, 21:08

Display de Parede A4 Horizontal - Divulgações e Promoções

Frete Grátis ou Fixo R\$9,90**Ver Regras

Não sei o meu CEP

Tempo de Produção

até 4 dias úteis para itens não personalizados

até 7 dias úteis após aprovação do projeto para itens personalizados

Compre junto

Compartilhe nas redes sociais



Kit Displays de Parede Acrílico A4 Horizontal Moderno para Divulgações Avisos

R\$ 35,65 no PIX

Escolha Seu Kit:

Comprar junto

Descrição do produto

Dê um **upgrade na organização do seu espaço** com o Display de Parede em Acrílico!

Ideal para lojas, escritórios ou até mesmo para decorar sua casa, ele é a cara da **praticidade** com um toque de **modernidade**. Exiba promoções, avisos ou até mensagens inspiradoras de um jeito claro e **superelegante**. Com uma fixação que é **pura facilidade**, ele vai te ajudar a comunicar com estilo e impacto. Perfeito para quem ama **utilidade e design!**

Conheça Nossos Produtos em Detalhes



Aceite os cookies e tenha uma melhor experiência em nosso site, consulte nossa [Política de Privacidade](#).

Fale conosco





02/08/2025, 21:08

Display de Parede A4 Horizontal - Divulgações e Promoções

Frete Grátis ou Fixo R\$9,90**Ver Regras

ACRÍLICO DE VERDADE
Qualidade e resistência que só nós oferecemos

	Acrílico da M	VS	PS de outras marcas
Transparência cristalina	✓		✗
Altamente resistente	✓		✗
Durabilidade garantida	✓		✗
Acabamento de qualidade	✓		✗
Não amarela com o tempo	✓		✗
Pode reciclar e reutilizar	✓		✗

12 ANOS

DE EXPERIÊNCIA NO MERCADO

+3 Anos de e-commerce → +13 Mil clientes → +11 Mil produtos vendidos



PRODUZIMOS COM **EXCELÊNCIA**
— para grandes marcas e —
PARA VOCÊ

Não fique só com as nossas palavras, confira o que nossos **clientes dizem** . . .

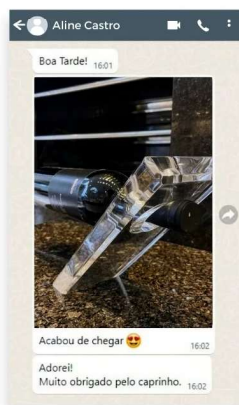

Características

Características Gerais

Modelo	Display de parede A4 horizontal
Dimensões	22,5x32,2cm (Altura x Largura)
Material	Acrílico Cristal 2mm
Acabamento & Cor	Transparente
Diferenciais	Fabricação Própria Corte a Laser de Alta Precisão Acrílico de Verdade
Garantia de fabricação	3 meses contra defeitos de fabricação para você comprar com total confiança e tranquilidade.

Ma Aceite os cookies e tenha uma melhor experiência em nosso site, consulte nossa [Política de Privacidade](#). eco ou levemente úmido. Evite produtos químicos para não ie.

Categoria **Display de Parede A4, Organizador de Informações, Display Acrílico Horizontal,**
Faça conosco



02/08/2025, 21:08

Display de Parede A4 Horizontal - Divulgações e Promoções

Frete Grátis ou Fixo R\$9,90**Ver Regras

Vídeos do produto



0:00

Produtos Relacionados



Display de Parede Acrílico A5 Horizontal Moderno Expositor

R\$ 12,88

em até 1x de **R\$ 13,56**

Comprar

Display de Parede em Acrílico A5 Vertical Prático para Exposição

R\$ 12,88

em até 1x de **R\$ 13,56**

Comprar

Display de Parede Acrílico A4 Horizontal Moderno para

R\$ 19,50

em até 1x de **R\$ 20,53**

Comprar

Display Vertica Acrílico com T

R\$

em até 1x

Co



Aceite os cookies e tenha uma melhor experiência em nosso site, consulte nossa [Política de Privacidade](#).

Faça conosco





02/08/2025, 21:08

Display de Parede A4 Horizontal - Divulgações e Promoções

Frete Grátis ou Fixo R\$9,90**Ver Regras

ATENDIMENTO

SEGUNDA A QUINTA DAS 8H00 ÀS 17H30 E SEXTA ATÉ ÀS 17H00

TROCAS E DEVOLUÇÕES

GARAANTIA DE 3 MESES CONTRA DEFEITOS DE FÁBRICA

FRETE

ENVIAMOS PARA TODO O BRASIL!



+ INSTITUCIONAL

+ CONTATO

+ SELOS DE SEGURANÇA

+ BAIXE NOSSO APP



Meu Acrílico | CNPJ: 43.768.187/0001-80
Rua Hans Dieter Schmidt, nº 1673, Subsolo, Zona Industrial Norte - Joinville/SC | CEP: 89219-504
© Direitos Reservados www.meuacrilico.com.br



Aceite os cookies e tenha uma melhor experiência em nosso site, consulte nossa [Política de Privacidade](#).

Faça conosco





PRO 25318-2



Item	Descrição	PREÇO UNITARIO	QTD	PREÇO TOTAL
1	SISTEMA DE SOM AUDITÓRIO CAFF			
1.1	Caixa De Som Acústica Jbl Cbt 100la-1 Line Array 200w Cor Preto	R\$ 5.740,00	12	R\$ 68.880,00
1.2	Suporte de Fixação para caixa JBL	R\$ 245,00	12	R\$ 2.940,00
1.3	Amplificadores de potência digital profissional DBS 4x1350W de 8ohm	R\$ 17.650,00	2	R\$ 35.300,00
1.4	Processadores digitais de 8 vias/cada DBS	R\$ 7.735,61	2	R\$ 15.471,22
2	SISTEMA MICROFONES Microflex Complete Wireless SHURE			
2.1	<p>Sistemas de Conferência Digital Unidades de conferência SHURE Microfone Gooseneck GM 420 C Descrição Com opções de hardware e software abrangentes, o DCS 6000 adequa-se com necessidades específicas ou protocolos de qualquer grupo ou organização.</p> <p>Escolha de touchscreen, unidades de conferência portáteis, de embutir, ou personalizadas Suporta até 3.800 participantes Permite a interpretação simultânea de até 31 idiomas Extensa opções de suporte de software e gerenciamento completo de conferências</p>	R\$ 2.740,00	96	R\$ 263.040,00
2.2	<p>DIS-CCU Central de Controle para Sistemas de Conferência DDS 5900 e DCS 6000 da Shure alimenta até 60 unidades de microfone e suporta até 250 unidades. Suporta 2 idiomas e 32 intérprete Transmissão de áudio totalmente digital de piso mais 31 canais de interpretação e 8 canais de áudio de microfone de conferência em uma única estrutura de cabo de barramento digital usando cabos blindados CAT5e</p> <p>O display OLED na frente permite ao usuário configurar configurações básicas do sistema em termos de número máximo de alto-falantes / pedidos, modo de operação do microfone, etc.</p> <p>Conexão Ethernet TCP / IP para controle de navegador da Web, integração com o conjunto de software SW 6000 opcional ou sistema de controle externo de terceiros (AMX, Crestron, etc.)</p> <p>2 entradas de áudio analógicas e 8 saídas de áudio analógico para distribuição de áudio de oito grupos de unidades, o canal de piso ou os canais de intérprete.</p> <p>A conexão para Mensagem de Evacuação de Emergência (EEM) está disponível usando "Audio In 2" e um interruptor de fechamento de contato</p> <p>Powers até 60 unidades sem fonte de alimentação adicional (dependendo do tipo de unidade)</p>	R\$ 28.400,00	2	R\$ 56.800,00



2.3	<p>Sistemas Sem Fio/ Microflex Complete Wireless BASE MICROFONE DESEMPENHO SEM FIO CONFIÁVEL</p> <p>Coordenação automática de frequência para configuração rápida e fácil Utiliza espectro global de 2,4/5 GHz, incluindo canais DFS para maximizar o espectro disponível</p> <p>O gerenciador de espectro de RF embutido monitora constantemente a qualidade do canal disponível</p> <p>Deteção e Evitação de Interferência Automática resolve possíveis problemas de transmissão em ambientes de RF congestionados</p> <p>Alta eficiência espectral permite até 125 unidades em um canal WLAN</p> <p>CONFIGURAÇÃO E FUNCIONAMENTO FÁCIL</p> <p>O MXCWAPT Access Point é montado na parede, no teto ou no suporte e é conectado a um cabo para áudio, energia e controle</p> <p>Cada unidade de conferência pode ser configurada como função de presidente, unidade delegada, ouvinte ou ambiente</p> <p>A bateria recarregável de íons de lítio inteligente dura mais de 11 horas, recarrega em menos de 4 horas</p> <p>A interface incorporada baseada em navegador permite que o presidente gerencie a reunião, o administrador controle e monitore o sistema e as listas de alto-falante e solicitação sejam exibidas em uma exibição de vídeo</p> <p>A tecnologia integrada de cartão NFC em cada unidade de conferência permite que os participantes sejam identificados pelo nome em vez do número do lugar, independentemente de onde se sentam</p> <p>Controle automático de ganho para níveis de fala consistentes para cada locutor</p> <p>Criptografia AES-128 robusta para maior privacidade</p> <p>O sistema Microflex Complete Wireless combina um sistema de discussão completo com liberdade sem fio para instalações governamentais, corporativas ou educacionais. Acelera a configuração em espaços de reuniões dinâmicas ou em reuniões temporárias em hotéis e centros de conferências. Sem limitações de cabos, o Microflex Complete Wireless é ideal para uso em salas com assentos flexíveis ou significado arquitetônico.</p> <p>Cada unidade de conferência sem fio é alimentada por uma bateria recarregável de íons de lítio inteligente e um único ponto de acesso pode controlar até 125 unidades sem fio sem software ou licenças adicionais.</p>	R\$ 2.760,00	96	R\$ 264.960,00
2.4	<p>SB930 Bateria recarregável. A bateria recarregável SB930 alimenta a unidade de conferência sem fio MXCW640 por mais de 11 horas. Os indicadores LED na bateria exibem o status da carga de forma rápida e fácil. O carregamento na estação de carregamento em rede MXCWNCNCS leva apenas 1,5 hora para uma carga de 50% e 4 horas para uma carga de 100%.</p>	R\$ 355,00	96	R\$ 34.080,00
2.5	Fone de ouvido over-ear Shure SRH240A preto / Tradução	R\$ 412,00	96	R\$ 39.552,00
3	EQUIPAMENTOS CCO / CENTRO DE CONTROLE OPERACIONAL			
3.1	Mesa Digital de Áudio de 24ch	R\$ 24.703,66	1	R\$ 24.703,66
3.2	Microfone Locutor/Tradução simultanea Shure GM 420	R\$ 1.918,12	1	R\$ 1.918,12
3.3	Fone de ouvido	R\$ 278,90	2	R\$ 557,80
3.4	Microfone Sem fio	R\$ 4.302,42	2	R\$ 8.604,84
3.5	Amplificador duplo de antenas dos microfones sem fio	R\$ 4.513,89	1	R\$ 4.513,89
3.6	Antenas direcionais dos microfones sem fio	R\$ 2.304,28	2	R\$ 4.608,56
3.7	PC completo, para reproduzir Playlist	R\$ 4.999,00	1	R\$ 4.999,00



4	CABEAMENTO e ACESSÓRIOS			
4.1	CABO PP 2X4mm (preço m)	R\$ 6,45	370	R\$ 2.386,50
4.3	Conetor XLR (M/F)	R\$ 8,50	18	R\$ 153,00
4.4	Cabo microfone estereo (preço m)	R\$ 2,88	90	R\$ 259,20
4.5	Rack 19 pol, de 16 unidades	R\$ 2.464,20	2	R\$ 4.928,40
5	SERVIÇOS			
5.1	Instalação dos equipamentos acima mencionados	R\$ 47.000,00	1	R\$ 47.000,00
5.2	Programação	R\$ 12.000,00	1	R\$ 12.000,00
5.3	ART	R\$ 2.500,00	1	R\$ 2.500,00
			TOTAL	R\$ 900.156,19

Orçamento válido de 90 dias/data
14 de outubro de 2025 Porto Alegre / RS



AVISO DE CONFIDENCIALIDADE:
 A informação contida neste documento é confidencial e de propriedade da empresa ATP GLOBAL TECHNOLOGY LTDA.

CONFIDENTIALITY NOTICE:
 The information contained in this document is proprietary and confidential to the company ATP GLOBAL TECHNOLOGY LTDA.

(85) 9 9418-7737
 (51) 9 8160-3905

<http://www.atpglobal.net>

Av. da Serraria, 1020, SL 05
 Porto Alegre-RS



EDK ÁUDIO E VÍDEO

Projetos e Sistemas Audiovisuais!

CNPJ: 35.471.946/0001-10 - IE: 128.091.828.118

A **EDK Áudio e Vídeo** e a **Áudio e Vídeo Shop** vai trabalhar duro pra proporcionar ao seu projeto, **versatilidade, qualidade, robustez, segurança e durabilidade**, atendendo desde à pequenos, médios e grandes projetos audiovisuais. **Projetando, Otimizando, Fornecendo, Instalando e Satisfazendo** nosso Clientes!

PROPOSTA : Nº 3550

DADOS DO CLIENTE:

- **A/C: RENAN RICHTER**
- BAGGIO ARQUITETURA
- END: RUA ZAMENHOFF , 71 -
- BAIRRO: SAO JOAO - CIDADE: PORTO ALEGRE - RS
- TEL.: 5195122968
- E-mail: renanrichter@baggioarq.com

VENDEDOR:

SIDNEY OLIVEIRA
sidney@edkaudioevideo.com.br

08/10/2025
Validade: 30 Dias



PROJETOS E INSTALAÇÕES AUDIOVISUAIS



EDK ÁUDIO E VÍDEO | ÁUDIO E VÍDEO SHOP
Rua Visc de Inhomirim, 137, Sala 03, Móoca, São Paulo, SP
Site: www.edkaudioevideo.com.br - contato@edkaudioevideo.com.br





EDK ÁUDIO E VÍDEO

Telefones: 11-4673-3088/ 11-94036-8223
 Cliente: BAGGIO ARQUITETURA / RENAN RICHTER
 Orçamento: 3550 - E-mail: renanrichter@baggioarq.com



TABELA(S) DE MATERIAIS E SERVIÇOS

Item: 1º SISTEMA DE AUDIO

Item	Descrição dos Produtos	Cod	Und	Qut	V. Unitário	V. Soma
1º	MXCW640 - WIRELESS CONFERENCE UNIT -INCLUDES SB930 - 85176277	MXC	PC	96	R\$ 17.515,58	R\$ 1.681.495,68
2º	MXC416DF/C - GOOSENECK CARDIOIDE,40CM,DUALFLEX,LED - 85181090	MXC416D	PC	1	R\$ 2.462,01	R\$ 2.462,01
3º	MXCWAPT-W - MICROFLEX COMPLETE WIRELESS ACCESS POINT - 85176299	WAPT-W	PC	2	R\$ 45.042,69	R\$ 90.085,38
4º	MXCWNC5-BR - NETWORKED CHARGING STATION INCLUDES A - 85044010	WNC5-BR	PC	2	R\$ 12.554,68	R\$ 25.109,36
5º	PROCESSADOR SOUNDWEB LONDON BLU-806DA - 85437099		PC	1	R\$ 24.332,00	R\$ 24.332,00
6º	AMPLIFICADOR MULTICANAL 70/100V 4 CANAIS 300WATTS CROWN DCI 8300 - 85184000		PC	1	R\$ 25.613,28	R\$ 25.613,28
7º	ARANDELA RCS 100 WRMS WOOFER DE 6 POLEGADAS REDONDA LOUD AUDIO - 85182100	LOUD RCS30	PC	12	R\$ 530,46	R\$ 6.365,52
8º	CABO PARALELO POLARIZADO 2X1,5M - 85444200	4CAVT	MT	150	R\$ 4,71	R\$ 706,50
9º	RACK ACO DE PISO 19POL FECHADO, CHAVE - 12U 575MM - 94031000	RACK005	PC	1	R\$ 1.077,30	R\$ 1.077,30
10º	KIT CABOS E CONECTORES E ACESSÓRIOS NECESSÁRIOS PARA OBRA - 85369040	0	PC	1	R\$ 2.860,00	R\$ 2.860,00
11º	SWITCH UBIQUITI UNIFI 8 PORTAS POE GIGABIT LITE 52W - 85176234	SWITCH	PC	1	R\$ 2.057,88	R\$ 2.057,88
12º	CAIXA ATIVA 12 2000W K-12.2 - QSC - 85185000	QSC	PC	2	R\$ 13.398,00	R\$ 26.796,00

R\$

Soma dos Produtos: 1.888.960,91

Item	Descrição da Mão de obra	Cod	Und	Qut	V. Unitario	V. Soma
1º	DESCRITIVO SOBRE MÃO DE OBRA: -INSTALAÇÃO DE CAIXAS ACÚSTICAS DE EMBUTIR NO TETO OU PAREDE, -INSTALAÇÃO DE SUBWOOFER PARA REFORÇO DOS GRAVES, -LANÇAMENTO DE CABOS DE ÁUDIO, VÍDEO E DADOS PERTINENTE, -INSTALAÇÃO DE RACK(S) OU ARMÁRIO(S) PARA ACOMODAÇÃO DOS EQUIPAMENTOS, -INSTALAÇÃO DE EQUIPAMENTOS DO RACK, COMO: (MATRIX OU SELETOR HDMI, EXTRATOR HDMI, AMPLIFICADOR, MESA DE SOM, MICROFONES E DEMAIS ACESSÓRIOS), -IDENTIFICAÇÃO ADEQUADA DOS EQUIPAMENTOS E CONEXÕES PARA USO DIÁRIO OU MANUTENÇÃO, -TESTES GERAIS DE IMAGEM, SOM, INTELIGIBILIDADE, TRANSMISSÃO MINISTRAÇÃO DE TREINAMENTO OPERACIONAL PARA EQUIPE DE USO,	CodMO1	MO	1	R\$ 19.494,00	R\$ 19.494,00
2º	MÃO DE OBRA DE CONFIGURAÇÃO DE SISTEMAS E PROGRAMAÇÃO DE TODO SISTEMA	CodMO2	MO	1	R\$ 17.955,00	R\$ 17.955,00

Soma da Mão de Obra: R\$ 37.449,00

Sub Total: R\$ 1.926.409,91

Item: 2º SISTEMA DE VIDEO

Item	Descrição dos Produtos	Cod	Und	Qut	V. Unitário	V. Soma
1º	PAINEL DE LED P1.86 INDOOR 120 POLEGADAS- PROCESSADORA 4K , ESTRUTURA DE FIXAÇÃO - 85312000	P1.53	PC	1	R\$ 121.220,00	R\$ 121.220,00



2º	KIT CABOS E CONECTORES E ACESSÓRIOS NECESSÁRIOS PARA OBRA - 85369040	0	PC	1	R\$	1.897,50	R\$	1.897,50
3º	CHAPA DE MDF 15MM - 85286200	0	PC	2	R\$	511,50	R\$	1.023,00

R\$

Soma dos Produtos: 124.140,50

Item	Descrição da Mão de obra	Cod	Und	Qut	V. Unitário	V. Soma
1º	DESCRITIVO SOBRE MÃO DE OBRA: -INSTALAÇÃO DO PAINEL LED NA PAREDE -LANÇAMENTO DE CABOS DE ÁUDIO, VÍDEO E DADOS PERTINENTE, -INSTALAÇÃO DE CAIXAS DE CONEXÕES DE PISO OU DE MESA, -INSTALAÇÃO DE EQUIPAMENTOS DO RACK, COMO: (MATRIX OU SELETOR HDMI, EXTRATOR HDMI, AMPLIFICADOR, MESA DE SOM, MICROFONES E DEMAIS ACESSÓRIOS), -IDENTIFICAÇÃO ADEQUADA DOS EQUIPAMENTOS E CONEXÕES PARA USO DIÁRIO OU MANUTENÇÃO, MINISTRAÇÃO DE TREINAMENTO OPERACIONAL PARA EQUIPE DE USO,	CodMO1	MO	1	R\$	16.457,04

Soma da Mão de Obra: R\$ 16.457,04

Sub Total: R\$ 140.597,54

Item: 3º SISTEMA DE TRADUÇÃO

Item	Descrição dos Produtos	Cod	Und	Qut	V. Unitário	V. Soma
1º	TRANSMISSOR TLDA - 85176291	TR	PC	2	R\$	10.894,71
2º	RADIO RECEPTOR COM DISPLAY RLDA - 85176296	RD	PC	96	R\$	1.543,94
3º	FONE AURICULAR FA2A - 85183000	FN	PC	96	R\$	109,68
4º	ESTOJO CARREGADOR EF52 - 85044010	ET	PC	2	R\$	10.920,14
5º	CENTRAL DE INTERPRETE G9 - 85185000	0	PC	2	R\$	12.976,98

R\$

Soma dos Produtos: 228.331,18

Item	Descrição da Mão de obra	Cod	Und	Qut	V. Unitário	V. Soma
1º	DESCRITIVO SOBRE MÃO DE OBRA: -LOGÍSTICA, ORGANIZAÇÃO E ENTREGA DE MATERIAL PARA OBRA, -IDENTIFICAÇÃO ADEQUADA DOS EQUIPAMENTOS E CONEXÕES PARA USO DIÁRIO OU MANUTENÇÃO, -TESTES GERAIS DE IMAGEM, SOM, INTELIGIBILIDADE, TRANSMISSÃO MINISTRAÇÃO DE TREINAMENTO OPERACIONAL PARA EQUIPE DE USO,	CodMO1	MO	1	R\$	4.332,00

Soma da Mão de Obra: R\$ 4.332,00

Sub Total: R\$ 232.663,18

Item: 4º CUSTOS DE VIAGEM E FRETE

Item	Descrição da Mão de obra	Cod	Und	Qut	V. Unitário	V. Soma
1º	DESCRITIVO SOBRE CUSTOS DE VIAGEM DA EQUIPE TÉCNICA: -VIAGEM DE AVIÃO PARA FUNCIONÁRIOS, -CUSTOS HOTEL, ALIMENTAÇÃO E ESTADIA, -LOCAÇÃO DE VEÍCULO PARA VIAGEM E/OU LOCOMOÇÃO LOCAL, DESPACHO DE BAGAGENS PARA FERRAMENTAS	CodMO1	MO	1	R\$	18.183,00



2º	-LOGÍSTICA, ORGANIZAÇÃO E ENTREGA DE MATERIAL PARA OBRA,	CodMO2	MO	1	R\$	4.021,92	R\$	4.021,92
----	--	--------	----	---	-----	----------	-----	----------

Soma da Mão de Obra: R\$ 22.204,92

Sub Total: R\$ 22.204,92

VALOR TOTAL DA PROPOSTA:

Total do Orçamento: R\$ 2.321.875,55

(Dois Milhões, Trezentos e Vinte e Um Mil e Oitocentos e Setenta e Cinco Reais e Cinquenta e Cinco Centavos)

CONDIÇÕES E FORMA DE PAGAMENTO:

- Entrada: **40%** do valor total para **ATO** em **Boleto/Transf ***
 + **15%** do valor total para **24 dias** em **Boleto/Transf ***
 + **15%** do valor total para **54 dias** em **Boleto/Transf ***
 + **15%** do valor total para **84 dias** em **Boleto/Transf ***
 + **15%** do valor total para **114 dias** em **Boleto/Transf ****

*O Valor de cada Parcela não será necessariamente igual aos valores das NOTAS Fiscais enviadas, somente a somatória delas.

**O Pagamento da última parcela, poderá ficar condicionado a entrega de material e finalização da obra, caso seja vontade do cliente, desde que eventuais atrasos tenham ocorrido exclusivamente por parte da Contratada.

IMPOSTOS:

- ✓ Empresa Optante pelo Simples Nacional
- ✓ Notas fiscais e todos os impostos inclusos conforme alíquotas municipais.
- ✓ Tributada sem permissão de Crédito.

PRAZOS E GARANTIA DESTA PROPOSTA:

- ★ **Entrega de Materiais:** Em até 20 a 50 dias do pedido de compras ou conforme agendamento;
- ★ **Frete:** CIF
- ★ **Início de Obra:** Conforme agendamento;
- ★ **Garantia Balcão de Fábrica:** 12 Meses com o Fabricante;
- ★ **Programa de Treinamento:** Logo após instalação ou agendamento;
- ★ **Obs. Importante para Produtos Importados:** *Por conta de todas as dificuldades nos processos de desembaraços aduaneiros do Brasil, que não estão sob nossos controles, os prazos de entrega para importados podem se tornar imprevisíveis, variando entre 30, 60, 90 ou até 120 dias, pedimos a sua compreensão caso haja atrasos por parte da Receita Federal;*

OBSERVAÇÕES PARA ESTA OBRA

- A EDK responsabilizar-se, com total isenção da CONTRATANTE, por todos os encargos na relação empregado / empregador, excluindo totalmente a CONTRATANTE do pólo passivo;
- Fica a cargo do cliente liberar as áreas de frente de obra nas datas que serão realizados os serviços e garantir o fornecimento de energia elétrica (110V/220V), acesso à internet local caso os seja necessário para execução dos serviços. Caso haja impedimentos ou paralisações excessivas que impeçam a finalização da obra e venham causar custos adicionais, os valor poderão ser repassados;
- Esta proposta prevê que haverá infraestrutura, reforços de parede drywall/forro ou condições adequadas para fixação de equipamentos e lançamento de cabos, bem como os pontos de elétrica para alimentação e rede wifi ou ethernet que possam necessitar, Em todo caso, nos colocamos a disposição para assessorar-los junto a engenharia de obra ou outros responsáveis, afim de trazer solução a todos as demandas relacionadas;
- Em caso de instalação de equipamentos ou acessórios fornecidos pelo cliente, a instalação será feita conforme a limitação do mesmo. A EDK não se responsabiliza por sua integralidade, qualidade, estado, compatibilidades ou recursos que o mesmo venha oferecer.
- Nesta proposta não está incluso, plataforma elevatória, guindaste ou caminhão muck para instalação caso seja necessário. Também não inclui acabamentos ou pós-acabamentos em gesso, pintura ou similares, seja em paredes, colunas ou teto. Em todo caso, cortes em teto ou paredes quando forem feitos, sempre será com autorização de um responsável local ficando a cargo do cliente o seu fechamento e/ou acabamento posterior, salvo quando esta proposta mencionar a prestação destes serviços mencionados.
- Todos os equipamentos ou materiais que forem acrescentados durante a obra, seja por solicitação do cliente ou por força da demanda, poderão ser cobrados a parte em proposta complementar.

RESUMO GARANTIAS DE EQUIPAMENTOS E MÃO DE OBRA



- A Garantia sobre equipamentos cobre problemas de fabricação, excluindo danos por mau uso, por quedas, por sinais de maus tratos, violação, por danos ocasionados por intempéries da natureza; por picos na rede elétrica; entre outros do tipo.
- Caso o produto apresente defeitos no período de 12 meses contados a partir da Nota de Venda, pedimos que entre em contato imediatamente para avaliação de troca ou orientação de encaminhamento à Assistência Técnica, Fornecedor ou Fabricante.
- Para equipamentos que recebem atualizações periódicas de Firmware do seu fabricante, ou que precisem de cadastro na plataforma do fabricante para uso de garantia estendida, posterior a instalação, a responsabilidade sobre estes quesitos, ficará por conta do cliente final, isentando a EDK de qualquer instabilidade, compatibilidades ou danos aos dispositivos atualizados.
- Em caso de Programação de Automação realizada nos equipamentos, a EDK manterá os Arquivos de Automação sob seu domínio, para correções, ajustes ou manutenções futuras cobertos pela garantia de serviço, reservando o direito de cobrança adicional caso o cliente queira ter acesso aos arquivos.
No caso onde os Arquivos de Programação de Automação, são cedidos ao cliente, a Garantia sobre a Programação de Automação deixa de existir, possibilitando eventuais cobranças para manutenções em caso de desconfiguração da mesma.
- Em caso de pedido de troca de equipamento por outra marca ou modelo, será verificado junto ao fornecedor do produto sobre a possibilidade do procedimento. É importante ressaltar que a troca só poderá ser feita caso o item esteja com sua caixa completa e original, podendo haver acréscimos da diferença de valores sobre o novo produto e custos de mão de obra adicional. (*Importante: Não será feito TROCA de Produtos Importados ou de Produtos fabricados com características específicas solicitadas pelo cliente!*).
- A Garantia sobre serviços cobrirá até 90 dias contra falhas notáveis na instalação ou treinamento, contados a partir da emissão da Nota fiscal de Serviços.
- Esta mesma Garantia está sujeito a verificação de sinais de alterações na instalação original. Caso seja detectado alterações que tenha prejudicado a instalação ou funcionamento de algum equipamento, os custos de Deslocamento Técnico e Diária técnica, poderão ser cobrados;
- A EDK NÃO se comprometerá em solucionar problemas de interferências locais que possam prejudicar ou impedir o perfeito funcionamento de algum equipamento de áudio e vídeo, tais como, **Interferências/anomalia de Rádio, Eletromagnética, Rede Elétrica, Vibrações de estruturas**, seja antes, durante ou depois do processo de instalação. Salvo quando esta proposta mencionar a prestação do serviço em questão. Caso seja detectado algum destes casos ou semelhantes, antes, durante ou depois do processo de instalação, a EDK poderá assessorar o cliente, afim de apresentar ou colaborar na busca de soluções, levando em consideração que poderá haver custos adicionais de Deslocamento técnico e Diária técnica;

Estou de acordo com os termos da Proposta Nº 3550
BAGGIO ARQUITETURA - 08/10/2025
RENAN RICHTER

EDMAR DIAS - DIRETOR COMERCIAL



VEJA TAMBÉM!



NOSSA CARTEIRA DE CLIENTES



SCHAEFFLER



Agricultura é a nossa vida



AJINOMOTO



gás & energia



AUDIO E VÍDEO



TAG AUDIO VIDEO

CNPJ: 35.957.585/0001-17
Avenida Victor Barreto, 696 (101) - Centro
Canoas/RS - CEP: 92010-000

(51) 3031-5050 - (51) 98170-7072 (WhatsApp)
contato@tagaudio.com.br
www.tagaudio.com.br
Vendedor: **ANDRÉ LUIS GRANDO**
Aos cuidados de: **RENAN RICHTER**

ORÇAMENTO Nº 705

09/10/2025

VALIDADE DA PROPOSTA: 10

PREVISÃO DE ENTREGA: 30/01/2026

DADOS DO CLIENTE

Razão social:	SECRETARIA DE PLANEJAMENTO GOVERNANÇA E GESTÃO	Nome fantasia:	SPGG
CNPJ/CPF:	87.958.682/0001-28	Endereço:	Avenida Borges de Medeiros, 1501 - Praia de Belas
CEP:	90119-900	Cidade/UF:	Porto Alegre/RS
Telefone:	(51)3288-1449	E-mail:	jose-filho@spgg.rs.gov.br

PRODUTOS

ITEM	CÓDIGO	NOME	NCM	UND.	QTD.	VR. UNIT.	SUBTOTAL
1	MXCW640	Unidade de conferência wireless com SB930 SHURE	85176277	UN	100,00	12.458,06	1.245.806,00
2	MXC416DF/C	Microfone gooseneck 40cm duaflex LED SHURE	85181090	UN	100,00	1.855,00	185.500,00
3	MXCWAPT-W	Acess Point completo para microflex wireless SHURE	85176299	UN	1,00	32.036,89	32.036,89
4	MXCWNC5-BR	Estação de carregamento em rede SHURE	85044010	UN	10,00	9.459,31	94.593,10
5	SB930	Bateria recarregável Li-Ion SHURE	85044090	UN	100,00	1.434,30	143.430,00
6	DLT-400	Digi-Wave Transceiver com bateria e DW ACC PAC4 WilliamsAV	85176259	UN	4,00	7.926,62	31.706,48
7	DWD-401	Digi-Wave Connect Audio Breakout for DLT 400 system WilliamsAV	85176259	UN	4,00	5.622,55	22.490,20
8	DLR-400 RCH	Digi-Wave Receptor recarregável WilliamsAV	85176259	UN	100,00	4.380,33	438.033,00
9	EAR-022	Digi-Wave Sourround Earphone mono WilliamsAV	85183000	UN	100,00	366,14	36.614,00
10	MIC-158	Digi-Wave Dual-muff headset mic TRRS3.5 WilliamsAV	85183000	UN	3,00	2.985,94	8.957,82
11	CCS-054	Digi-Wave Heavy-Duty carry case with wheels 60 slots WilliamsAV	39231090	UN	2,00	14.427,07	28.854,14
12	CHG-412	Digi-Wave 12 bay charge WilliamsAV	85044010	UN	8,00	8.891,39	71.131,12
13	IC-2	Digi-Wave Interpreter console with audio routing WilliamsAV	85371011	UN	3,00	27.107,70	81.323,10
14	CCS 061 BK	Digi-Wave Black Silicone for DLT400 WilliamsAV	42021210	UN	4,00	345,24	1.380,96
15	CCS 061 BL	Digi-Wave Blue Silicone for DLT400 WilliamsAV	42021210	UN	33,00	345,24	11.392,92
16	CCS 061 GR	Digi-Wave Gray Silicone for DLT400 WilliamsAV	42021210	UN	34,00	345,24	11.738,16
17	CCS 061 RD	Digi-Wave Red Silicone for DLT400 WilliamsAV	42021210	UN	33,00	345,24	11.392,92
18	MAX26 AF-LA	Bumper para Line Array JBL MAX26	85271990	UN	3,00	1.699,00	5.097,00
19	MAX26LA	Caixa Line Array Ativo JBL 2x6.5"+2xTI+Driver 250W RMS (12 PARA P.A E 1 PARA RETORNO BANCADA)	85185000	UN	13,00	5.789,12	75.258,56
20	MAX18S	Caixa Acústica JBL MAX18S (REFORÇO BAIXA FREQUENCIA)	85182200	UN	1,00	6.899,14	6.899,14
21	BLU100	Processador BSS 12x8 blulink - GIPO - RS 232 (PROCESSAMENTO)	85437099	UN	1,00	16.075,05	16.075,05
22	BLU-BOB1-M	Interface BSS blulink para 8 out (INTERFACE ÁUDIO SAIDA PARA GRAVAÇÃO E IMPRENSA)	85437099	UN	2,00	6.325,17	12.650,34
23	PCTV	PC TAG AMD Ryzen 7 1TB SSD 32GB GPU8GB (PC CONTROLE GERAL E CAPTURA DE VIDEO CASO NECESSÁRIO)	84715010	UN	1,00	11.941,19	11.941,19
24	24B30HM2	Monitor 23.8" Gaming AOC	85287200	UN	1,00	2.565,00	2.565,00
25	AGI	Acessórios Gerais de Instalação (CABOS, CONECTORES E TUDO NECESSÁRIO A INSTALAÇÃO)	90328911	UN	1,00	19.900,00	19.900,00



TOTAL	662,00	2.606.767,09
--------------	---------------	---------------------

SERVIÇOS

ITEM	CÓDIGO	NOME	QTD.	VR. UNIT.	SUBTOTAL
1	2073488910008	Serviços de Instalação	1,00	350.000,00	350.000,00
TOTAL			1,00		350.000,00

PRODUTOS: 2.606.767,09

SERVIÇOS: 350.000,00

TOTAL: R\$ 2.956.767,09

DADOS DO PAGAMENTO

VENCIMENTO	VALOR DA PARCELA	FORMA DE PAGAMENTO	OBSERVAÇÃO
09/10/2025	1.182.400,00	DEPÓSITO EM CONTA.	
09/11/2025	887.183,54	DEPÓSITO EM CONTA.	
09/12/2025	887.183,55	DEPÓSITO EM CONTA.	

Assinatura do cliente





Home / Rede de Hidrantes / Esguichos, Adaptadores e Acessórios Storz / Tampão Storz 1 1/2" Latão



Indique a um amigo

Tire suas Dúvidas

Continuar comprando

Tampão Storz 1 1/2" Latão

REF: 59 MODELO: TAMPÃO STORZ 1 1/2" LATÃO

R\$ 84,03

R\$ 79,83 à vista com desconto
R\$ 79,83 à vista com desconto
ou 3x de R\$ 28,01 sem juros

Ao usar esta loja virtual, você; aceita automaticamente o uso de cookies. Acessar nossa Política de Privacidade

Concordo





04/08/2025, 14:21

Tampão Storz 1 1/2" Latão - MegaThor Materiais Contra Incêndio

Informe seu cep

CALCULAR

Produtos relacionados



Tampão Storz 2 1/2" Latão

R\$ 104,12

R\$ 98,91 à vista com desconto R\$ 91 à vista com desconto ou 3x de R\$ 34,71 sem juros

1

Comprar



Tampão Storz 1 1/2" Alumínio

R\$ 33,54

R\$ 31,86 à vista com desconto R\$ 31,86 à vista com desconto ou 3x de R\$ 11,18 sem juros

1

Comprar



Adaptador Storz 2 1/2" X 1 1/2" Latão

R\$ 70,32

R\$ 66,80 à vista com desconto R\$ 66,80 à vista com desconto ou 3x de R\$ 23,44 sem juros

1

Comprar



Chave Storz Dupla 1 1/2" e 2 1/2" Latão

R\$ 18,15

R\$ 17,24 à vista com desconto R\$ 17,24 à vista com desconto ou 3x de R\$ 6,05 sem juros

1

Comprar

Produtos visualizados



Tampão Storz 1 1/2" Latão

Páginas: 1

Cadastre-se em nossa Newsletter

Digite seu nome

Digite seu e-mail

CADASTRE-SE

Clique e acesse nossas Redes Sociais



Ao usar esta loja virtual, você; aceita automaticamente o uso de cookies. Acessar nossa Política de Privacidade



04/08/2025, 14:21

Tampão Storz 1 1/2" Latão - MegaThor Materiais Contra Incêndio

Formas de pagamento

Institucional

[Empresa](#)

[Como comprar, Envio e Prazo de Entrega](#)

[Formas de Pagamento](#)

[Política de Privacidade](#)

[Termos e Condições de Uso](#)

[Trocas, Devoluções e Garantia de Produtos](#)

[Código de Ética e Conduta](#)

[Fale Conosco](#)

Atendimento

 **Telefone** : (11) 4-395-1324 (51) 3500-8248

 **WhatsApp**: (55) 99171-6262

 **E-mail**: vendas@megathor.com.br

 **Horário de Atendimento**

Segunda a Sexta das 8:00 hs as 11:30 hs e das 13:30 hs as 17:00 hs

Mega Thor Materiais Contra Incêndio Ltda - CNPJ
40.863.901/0001-21

Selos de Segurança



Tecnologia [TrayCommerce](#) | [DevRocket](#)

Ao usar esta loja virtual, você; aceita automaticamente o uso de cookies. [Acessar nossa Política de Privacidade](#)





[Home](#) | [Rede de Hidrantes](#) | [Esguichos e Adaptadores](#)

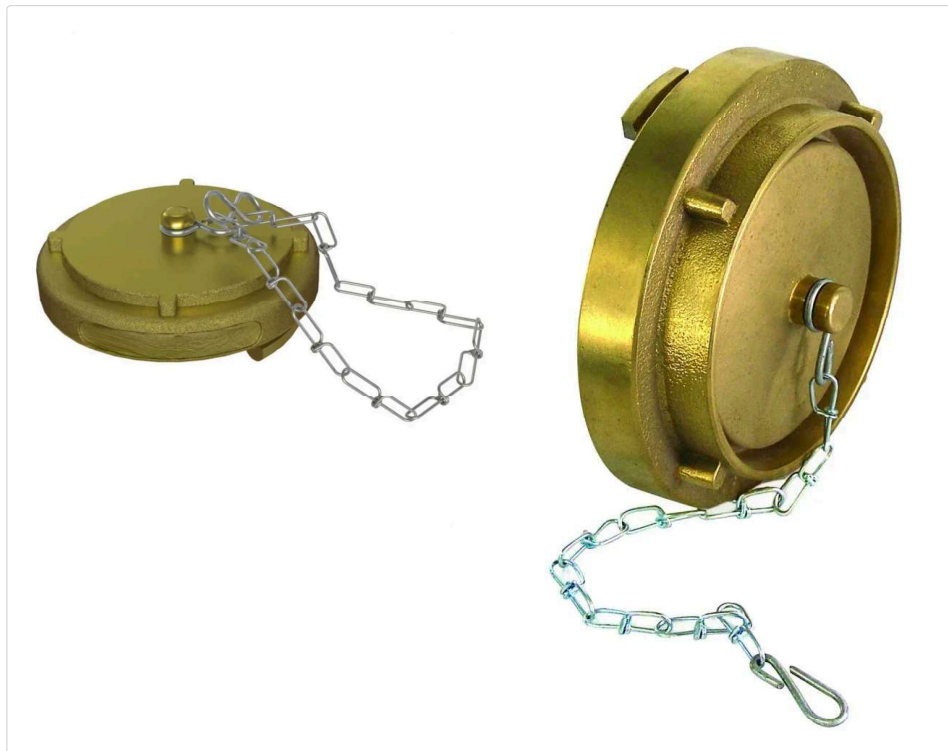

Cód.: 1027

Tampão Cego Storz com Corrente em Latão 1.1/2"

R\$ **79,17** A VISTA
3% DE DESCONTO

2x de 40,81 s/ juros no cartão [ver parcelas](#)

- +

COMPRAR

Simule o seu frete aqui

[FAZER UM ORÇAMENTO](#)

Seja o primeiro a avaliar o produto

[Escrever Avaliação](#)

[DESCRIÇÃO](#)

[ESPECIFICAÇÕES TÉCNICAS](#)

[GARANTIA](#)

[ANEXOS](#)

[PERGUNTAS E RESPOSTAS](#)

Os Tampões Storz Cego são produzidos em latão, possui acabamento usinado com jateamento e possuem correntes. Aplicados em válvulas de incêndio e tubulações em geral, para proteção das partes internas do equipamento onde é utilizada.

Serve também para fechamento e acabamento da válvula angular (registro globo), além de servir como vedante, evitando possíveis vazamentos de água.

Sua adaptação à válvula só é possível com a utilização do adaptador para engate rápido Storz x Rosca Globo.

Acabamento: usinado.
Anel Storz: em borracha para vedação.
Composição: latão fundido.
Corrente com ganchos em suas extremidades.
Possui anel de travamento.
Tampão: engate rápido (Storz) 1.1/2".



RELACIONADOS



Este site utiliza cookies. Ao navegar no site estará a consentir a sua utilização.

[Aceitar](#)





[Esguicho Agulheta Jato Sólido Storz 2.1/2" Adaptador Storz para Rosca Globo 5Ffp 2 19Mm Alumínio](#) [1/2" Alumínio](#) [Esguicho Jato Regulável para Mangotinho Adaptador Storz Rosca Fêmea 1" Rosca Fêmea](#) [1.1/2" para 2.1/2 em Latão](#)

R\$ 24,57

1x de R\$ 24,57

R\$ 35,78

1x de R\$ 35,78

R\$ 102,79

2x de R\$ 52,99

R\$ 62,25

1x de R\$ 62,25



equipamentos de segurança

A loja da Prevenção.

lojavirtual@multiseg.com.br

ENDEREÇO

R Sao Paulo, 3393
Itaum | Joinville - SC
CEP: 89.210-001

INFORMAÇÕES

[Envio e Prazos de Entrega](#)

[Trocas e Devoluções](#)

Este site utiliza cookies. Ao navegar no site estará a consentir a sua utilização.





Estou procurando por...

PÁGINA INICIAL | REDE DE INCÊNDIO... LINHA STORZ | TAMPÃO STORZ | Tampão Storz em Lat...



Tampão Storz em Latão com Corrente 1.1/2"

COD: P-15102

Utilizamos cookies para oferecer melhor experiência, melhorar o desempenho, analisar como você interage em nosso site e personalizar conteúdo. [Saiba mais](#)

Recusar Cookies

Aceitar Cookies



0

COMPRAR

 Compra 100% segura

FORMAS DE PAGAMENTO

DESCRIÇÃO DO PRODUTO

Tampão Storz em Latão com Corrente 1.1/2"

O Tampão Storz em Latão com Corrente 1.1/2" é projetado para bloquear de maneira eficaz conexões Storz em hidrantes, registros, válvulas e outros pontos de sistemas de combate a incêndio. Fabricado em latão, oferece excelente durabilidade, resistência à corrosão e alta confiabilidade na vedação. Possui corrente de aço galvanizado, que mantém o tampão sempre preso ao equipamento, evitando extravios e facilitando o uso em situações de emergência.

Principais Aplicações

Ideal para vedar bocais de hidrantes, uniões, registros, reservatórios, válvulas e

Utilizamos cookies para oferecer melhor experiência, melhorar o desempenho, analisar como você interage em nosso site e personalizar conteúdo. [Saiba mais](#)

Recusar Cookies

Aceitar Cookies





0

Acessório: Corrente de fixação

Compatibilidade: Hidrantes, registros, válvulas, reservatórios e outros equipamentos com união Storz 1.1/2"

Aplicação: Fechamento e vedação de conexões em sistemas de combate a incêndio

Acabamento: Polido, resistente à corrosão

Conformidade: Atende aos padrões nacionais para sistemas de incêndio

// APROVEITE E VEJA TAMBÉM

Cotovelo Galvanizado 45° de 2.1/2"

R\$ 54,79

ou 1x de R\$ 54,79 sem juros

Adaptador Storz em Alumínio -
1.1/2" X 2.1/2"

R\$ 21,11

ou 1x de R\$ 21,11 sem juros

Utilizamos cookies para oferecer melhor experiência, melhorar o desempenho, analisar como você interage em nosso site e personalizar conteúdo. [Saiba mais](#)

Recusar Cookies

Aceitar Cookies





0

Adaptador Storz em Latão - 1.1/2" x 2.1/2"

R\$ 65,62

ou 1x de R\$ 65,62 sem juros

- 1 +

COMPRAR

Adaptador Storz em Latão - 2.1/2" x 2.1/2"

R\$ 91,07

ou 1x de R\$ 91,07 sem juros

- 1 +

COMPRAR

//AVALIAÇÃO

AVALIAR

Seja o primeiro a avaliar este produto

// CENTRAL DE ATENDIMENTO //

Ficou com dúvidas sobre os produtos? Entre em contato com um de

Utilizamos cookies para oferecer melhor experiência, melhorar o desempenho, analisar como você interage em nosso site e personalizar conteúdo. [Saiba mais](#)

Recusar Cookies

Aceitar Cookies





0

Distribuidora de tubos e conexões em aço galvanizado e acessórios para instalação de redes de incêndio. A proposta da Quality é oferecer **produtos testados e certificados** dos melhores fabricantes, respeitando as normas exigidas, garantindo a segurança total de sua obra.

BAIXE NOSSO
CATÁLOGO

ACOMPANHE A QUALITY
TUBOS NAS REDES SOCIAIS



Segurança e Qualidade

Tubos nos padrões:

NBR 5580

DIN 2440

Utilizamos cookies para oferecer melhor experiência, melhorar o desempenho, analisar como você interage em nosso site e personalizar conteúdo. [Saiba mais](#)

Recusar Cookies

Aceitar Cookies



0



DÚVIDAS



FORMAS DE PAGAMENTO

SEGURANÇA



QUALITY TUBOS

Endereço

Rua Diamante Preto, 296.
Tatuapé. São Paulo-SP
CEP: 03317-040

Telefone

Utilizamos cookies para oferecer melhor experiência, melhorar o desempenho, analisar como você interage em nosso site e personalizar conteúdo. [Saiba mais](#)

Recusar Cookies

Aceitar Cookies





04/08/2025, 14:21

Tampão Storz em Latão com Corrente 1,1/2"

0



de Privacidade

CNPJ: 11.818.296/0001-79 - Rua Diamante Preto, 296 - Tatuapé - São Paulo-SP - CEP: 03317-040.

Quality Tubos



Utilizamos cookies para oferecer melhor experiência, melhorar o desempenho, analisar como você interage em nosso site e personalizar conteúdo. [Saiba mais](#)

Recusar Cookies

Aceitar Cookies







casasdaagua.com.br/luminaria-de-emergencia-intelbras-psa-225-dupla-face-saida-autonoma-verde/... **SERVIÇO PRÓPRIO DE ENTREGA! CONSULTE FRETE GRÁTIS PARA SUA REGIÃO.**

CASAS DA ÁGUA | Digite a sua busca... | Buscar | Informe seu CEP | Fale com um especialista | Entre ou cadastre-se | Calculadora de BTU's

Todos os departamentos | Materiais para construção | Pisos e Revestimentos | Crediário | Imprimir Boleto

Início > Iluminação > Iluminação Comercial > Placa de Sinalização Intelbras PSA 225 Dupla Face Saída Autônoma Verde

Adicionar aos favoritos

Marca: Intelbras
Placa de Sinalização Intelbras PSA 225 Dupla Face Saída Autônoma Verde
 REF: 302888

R\$ 69,00
 em até 1x de R\$ 69,00

Adicionar ao carrinho

Confira o prazo de entrega:

Digite seu CEP

Calculador

Não sei meu CEP

Compartilhe este produto:

WhatsApp

Facebook

Twitter

CONFIGURAÇÃO DE COOKIES | Pesquisar

10:16 | 12°C Pred. nublado | POR | PTB2 | 24/07/2025



loja.intelbras.com.br/placa-de-sinalizacao-psa225/?srsltid=AfmBOopwbAnXZbf-k5De9-AasKlW9culK6KKS2--W3kVqDlSa_KTTuqk

10% OFF em todos os serviços de instalação na loja por TEMPO LIMITADO!

intelbras O que você está procurando? Olá, Bem-Vindoi Entrar

Todas as categorias Lançamentos Casa Inteligente Câmeras Fechaduras Digitais Kits Instalação 10% OFF no PIX

Home / Controle de Acesso / Sinalização de emergência

Placa de Sinalização Sempre Acesa Intelbras PSA 225 Dupla Face

Código do Produto: 4632002

Por: **R\$ 81,90**
ou 4x de R\$ 20,47 sem juros
[Ver formas de pagamento](#)

1 + + **COMPRAR AGORA**

Calcular frete e prazo de entrega

Calcular 10:15 POR 12°C Pred. nublado PTB2 24/07/2025



25130000082710

megathor.com.br/luminaria-balizamento-dupla-face-intelbras?srsltid=AfmBOorw-g1CokqUDroy9aKaLNhHgdAcZGt81e7ZiZrLwUyigVlf

MEGA THOR

Alarme de Incêndio Portas Corta Fogo Barras Antipânico Iluminação de Emergência Extintores Rede de Hidrantes Armários Corta Fogo e Containers Abrigos - Caixas, Capas e Suportes Mangueiras e Mangotes Sinal Emer

Home / Iluminação de Emergência / Luminária Balizamento Dupla Face Sempre Acesa PSA 225 Intelbras



Luminária Balizamento Dupla Face Sempre Acesa PSA 225 Intelbras

REF: 1233
 MODELO: LUMINÁRIA BALIZAMENTO DUPLA FACE SEMPRE ACESA PSA 225 INTELBRAS

R\$ 97,06

R\$ 92,21 à vista com desconto
 R\$ 92,21 à vista com desconto
 ou 3x de R\$ 32,35 sem juros

1 + - **Comprar**

* Aqui sua compra é 100% segura, compre com tranquilidade.

12°C Pred. nublado 10:16 POR PTB2 24/07/2025



Faça uma pesquisa...



Cadastre-se para uma compra rápida!

Abraçadeiras

Ar e Ventilação

Automação

Banheiro

Eletrônicos

Ferramentas

Iluminação

Material Elétrico

Home > Iluminação > Luminária de Emergência > Luminária de Emergência SLIM 300lm Branco - Luxpryme



Luminária de Emergência SLIM 300lm Branco - Luxpryme

Modelo: 006170

(0)

R\$ 168,82 -5% no PIX

R\$ 177,70

no cartão em até 5x de R\$ 35,54 sem juros

+ formas de pagamento

Produto indisponível!

Podemos avisar você quando estiver disponível?

Digite o seu nome

Digite o seu e-mail

Avise-me

DESCRIÇÃO DO PRODUTO

- IMAGEM MERAMENTE ILUSTRATIVA

- Características:

- Modelo: Slim - 300

- Alim

- Con

- Terr

- Bateria: 3,6 Vcc 1300Ma



Aceite os cookies e tenha uma melhor experiência em nosso site, consulte nossa Política de Privacidade.

Aceitar







29/07/2025, 14:05

Luminária de Emergência SLIM 300lm Branco - Luxpryme

- Autonomia: 3 Horas
- Fluxo Luminoso: 300lm
- Area de Cobertura: 60m²
- Grau de Proteção: IP66
- Dimensoes: Largura 26cm x Altura 9cm x Profundidade 3cm
- Caixa: ABS Branca

Produtos relacionados

 <p>LUMINÁRIA DE EMERGÊNCIA 4X2. DE EMBUTIR COMPACTA SLIM BIVOLT {LCB-100} BRANCA - LUXPRYME (0)</p> <p>R\$ 45,84 no PIX 5x de R\$ 9,65 no Cartão</p>	 <p>PLACA SAIDA DE EMERGENCIA PARA CENTRAL 1 FACE 12/24V - LUXPRYME (0)</p> <p>R\$ 40,09 no PIX 5x de R\$ 8,44 no Cartão</p>	 <p>LUMINARIA DE EMERGENCIA COMPACTA 4X2 12/24V 300LM - LUXPRYME (0)</p> <p>R\$ 34,87 no PIX 5x de R\$ 7,34 no Cartão</p>	 <p>LUMINÁRIA NANO BASI BRANCA (0)</p> <p>R\$ 97,00 no PIX 5x de R\$ 20,00 no Cartão</p>
---	--	---	--

Atendimento

 Aceite os cookies e tenha uma melhor experiência em nosso site, consulte nossa [Política de Privacidade](#).





29/07/2025, 14:05

Luminária de Emergência SLIM 300lm Branco - Luxpryme



Trocas e devoluções

Até 7 dias para devolver a compra

Frete

Enviamos para todo o Brasil!

Parcelamento

Em até 5x sem juros no cartão



Nós da Baratão do Sul simplificamos seu processo de compra e reunimos diversas marcas e segmentos em uma única plataforma! Somos especializados na venda de Materiais elétricos e Iluminação, Nossa meta é atender a todos os públicos da melhor forma possível, garantindo satisfação e qualidade na compra.

INSTITUCIONAL +

SELOS DE SEGURANÇA +

FORMAS DE PAGAMENTO +

CONTATO +



Baratão do Sul | CNPJ: 80.655.053/0002-60 Rua 456, 125, Bairro: Jardim Praiamar - Itapema/SC | CEP: 88220-000 © Direitos Reservados www.barataodosul.com.br

 Aceite os cookies e tenha uma melhor experiência em nosso site, consulte nossa [Política de Privacidade](#).





29/07/2025, 14:05

LUMINÁRIA SLIM 300 BASIC LSB-30053 LUXPRYME - BAT Soluções em Eletricidade



Digite aqui o que você procura...

Página Inicial Preventivo Iluminação de emergência



⊕ Passe o mouse para ampliar



vídeo

LUMINÁRIA DE EMERGÊNCIA SLIM 300 BASIC LSB 30053

Cod. do Produto: 12970

R\$ 101,33

1x de R\$ 101,33 no cartão de crédito

R\$ 91,20 à vista no pix (10% Desconto) Economize R\$ 10,13

R\$ 98,29 à vista no boleto (3% Desconto) Economize R\$ 3,04

Apenas 30 unidades em estoque

QUANTIDADE:
- 1 +

COMPRAR

Calcule Frete e Prazo

Digite seu CEP

Calcular Frete

Descrição do Produto

LUMINÁRIA SLIM 300 BASIC LSB-30053 LUXPRYME

Alto poder de iluminação em uma luminária super compacta, com 300 LUMENS, indicado para áreas de até **50m2**. A luminária mais fina do mercado. Nas versões IP-50 ou IP-67. Na versão IP-67, **possui vedação** podendo ser instalada em áreas externas ou em ambientes úmidos com frigoríficos.

Especificações técnicas:

- Proteção: IP-53
- Consumo: 25~2 Watts
- Recarga 80%: 30 horas
- Bateria: 3,6Vcc Nicd 1300 mA / 2300mA
- Autonomia aprox. (horas): 2
- Fluxo luminoso aprox. (lm): 300 Lumens

R\$ 101,33

COMPRAR

https://www.batsolucoes.com.br/luminaria-de-emergencia-slim-300-basic-lsb-30053/p/12970?srsltid=AfmBOoqKh8qtwmIgdYoa3iNGHoeDJEQe7... 1/6





29/07/2025, 14:05

LUMINÁRIA SLIM 300 BASIC LSB-30053 LUXPRYME - BAT Soluções em Eletricidade

- Caixa: POLICARBONATO / ANTICHAMA
- Norma que atende: NBR 10898

Atenção, Imagens meramente ilustrativas:

- Não nos responsabilizamos por montagens e instalações mau realizadas. Certifique-se que de que algum electricista faça a montagem e instalação do produto de forma correta.
- O produto original pode sofrer pequenas alterações de cores. Os demais itens e objetos de decoração nas imagens, não acompanham o produto.
- Os preços, parcelamento, promoções e condições de entrega, são válidos somente para compra através do site e não para nossa loja física.
- Favor conferir mercadoria no ato do recebimento.

Vídeos

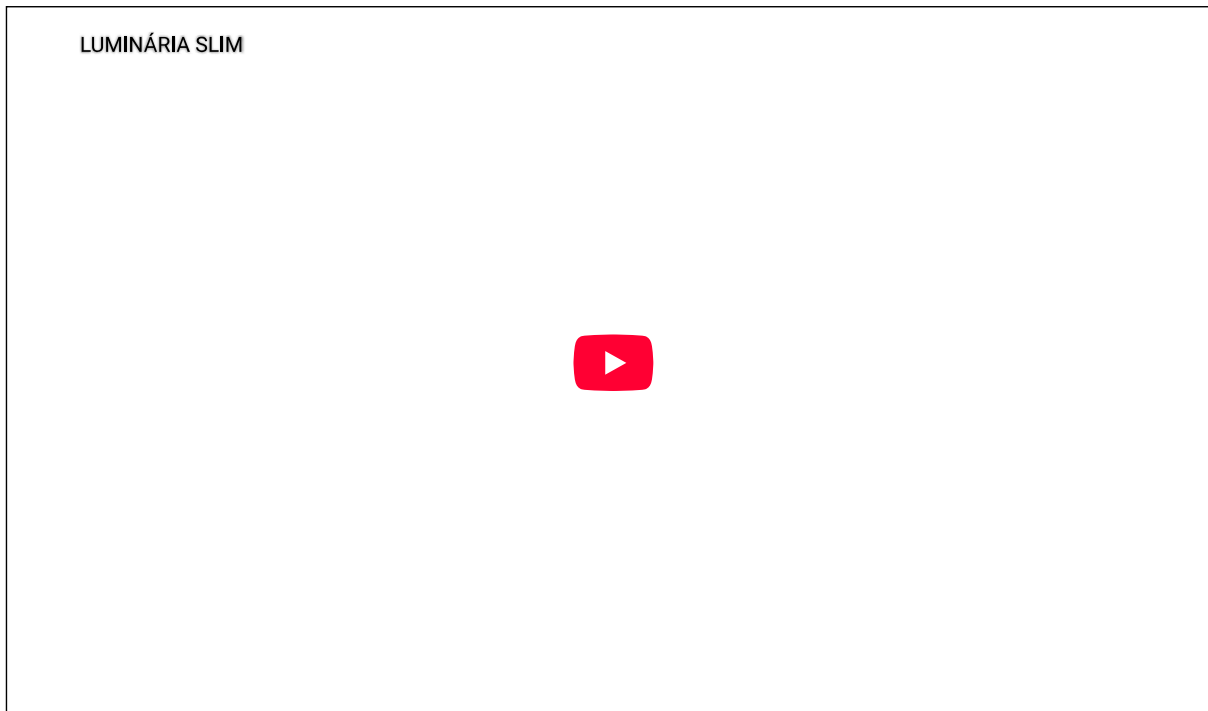

Você vai se interessar



LUMINARIA EMERGENCIA COMPACTA 200 L. PREMIUM COMPLETA

R\$ 75,00



Comprar



LUMINARIA EMERGENCIA SLIM 30 LEDS 6500K LUMANTI

R\$ 19,74

Comprar



R\$ 101,33





29/07/2025, 14:05

LUMINÁRIA SLIM 300 BASIC LSB-30053 LUXPRYME - BAT Soluções em Eletricidade

O que os outros estão vendo



DISJUNTOR BIFÁSICO 25A C

R\$ 45,25

[Comprar](#)



MÓDULO TOMADA 2P T 20A PRETO

R\$ 8,60

[Comprar](#)



Avaliações dos Clientes

Nossos clientes falam por nós!

veja algumas avaliações de produtos da nossa loja.

100%

dos clientes recomendam nossos produtos

Anônimo 16/10/2023

Eu recomendo esse produto.



Boa qualidade, bom preço e entrega rápida.

Boa qualidade da resistência.

Produto: RESISTÊNCIA CHUVEIRO HYDRA 7500W 220V

Gaudencio G. 04/09/2023

Eu recomendo esse produto.



Satisfação

Qualidade boa

Produto: RESISTÊNCIA ND ELETRÔNICA 7700W 220V

Silvano P. 07/08/2023

Eu recomendo esse produto.



Bom.

Bom.

Produto: PROTETOR DE TOMADA ANTICHOQUE

R\$ 101,33





29/07/2025, 14:05

LUMINÁRIA SLIM 300 BASIC LSB-30053 LUXPRYME - BAT Soluções em Eletricidade

Eu recomendo esse produto.



Bom.
Bom.
Produto: MÓDULO COAXIAL COM CONECTOR SEM PLACA BRANCO

Amanda A. 02/07/2023

Eu recomendo esse produto.



Por mais fornecedores como a Bat
Atendimento impecável. Muito ágeis e comunicação muito clara. Recomendaria mil vezes! Feliz pela experiência com a Bat
Produto: SPOT LED SOBREPOR ALNY 10W 3000K PRETO

Rafael C. 06/06/2023

Eu recomendo esse produto.



Avaliação estética
Produto novo, ainda não tive uma queda de energia para avaliar a bateria e o tempo de iluminação. Poderia ser todo branco como o irmão mais caro, bastaria mudar o nome.
Produto: MINI BLOCO AUTÔNOMO 600 LUMENS

Claudiomar A. 13/02/2023

Eu recomendo esse produto.



Bacana demais.
Produto superou minhas expectativas.
Produto: PLAFON LED FRAMELESS 12W QUADRADO 3000K

Lueli R. 14/11/2022

Eu recomendo esse produto.



Ótimo produto.
Produto maravilhoso, entregue com cuidado e bem embalado.
Produto: LÂMPADA INC BOLINHA CLARA 15W 220V

Josiel C. 04/08/2022

Eu recomendo esse produto.



Bom
Tem o comprimento que eu preciso.
Produto: SENSOR DE TEMPERATURA NTC CABO 5M

Lucas M. 03/08/2022

Eu recomendo esse produto.



Produto excelente
Muito satisfeito com a compra
Produto: INTERRUPTOR ITS TOMADA 2P T 10A COM PLACA



Ver mais avaliações

Central de Ajuda

R\$ 101,33



29/07/2025, 14:05

LUMINÁRIA SLIM 300 BASIC LSB-30053 LUXPRYME - BAT Soluções em Eletricidade

Faça uma pergunta sobre este produto

Enviar

Outras respostas que podem te ajudar

- Frete e Envio
- Pagamento
- Troca e Devolução



**Você Ganhou
5% de Desconto**

Preencha e receba seu cupom



Entrega | Rastrear Pedido

Formas de pagamento

Institucional

Dúvidas

Compras

CENTRAL DE ATENDIMENTO

Av São Bento , 1811 Colonial CEP 89288-105 - São Bento do Sul - SC

Bat Soluções em Eletricidade - CNPJ: 10363842000161

Todos os direitos reservados - BAT Soluções em Eletricidade - 2025



R\$ 101,33





29/07/2025, 14:05

LUMINÁRIA SLIM 300 BASIC LSB-30053 LUXPRYME - BAT Soluções em Eletricidade



R\$ 101,33

<https://www.batsolucoes.com.br/luminaria-de-emergencia-slim-300-basic-lsb-30053/p/12970?srsId=AfmBOoqKh8qtwmIgdYoa3iNGHoeDJEQe7...> 6/6





Luminária de emergência slim basic 300lm - luxpryme

R\$ 125,10

Luminária de Emergência Slim Basic; Fluxo Luminoso: 300lm;
Autonomia Aproximada: 2 horas; Bateria Estacionária: 3,7Vcc/1200mA;
Alimentação: 80-240Vca; Consumo em Repouso: 0,25W; Consum Máximo: 18W;
Tempo de Recarga: 30 horas; Grau de Proteção: IP-53.

Código para fabricante: LSB-30053

DISPONIBILIDADE: **EM ESTOQUE**

SKU: **201207660**



COMPRAR

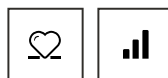



29/07/2025, 14:05

Luminária de Emergência Slim Basic 300lm - LuxPryme

Calcular frete e prazo

Informe seu CEP

CALCULAR FRETE

[Não sei meu CEP](#)

DETALHES



Garantia: 12 meses contra defeitos de fabricação.

Imagem meramente ilustrativa.



MAIS INFORMAÇÕES



ASSINE NOSSA NEWSLETTER

Receba as principais ofertas do nosso catálogo de produtos.

Assine agora mesmo no campo ao lado.

Endereço de e-mail

ASSINAR



INFORMAÇÕES DE CONTATO

ENDEREÇO

Avenida Senador Alberto Pasqualini, 1230 – São Cristóvão, Lajeado/RS 95913-160

TELEFONE

(51) 3714-2122

E-MAIL

lojavirtual@cbmlajeado.com.br

CNPJ

93.031.706/0001-00





29/07/2025, 14:05

Luminária de Emergência Slim Basic 300lm - LuxPryme

MINHA CONTA

[Login](#)

[Fale Conosco](#)

[Minha Conta](#)

[Histórico de Compra](#)

[Busca Avançada](#)

INSTITUCIONAL

[Sobre nós](#)

[Política de Privacidade / LGPD](#)

[Termos de Uso](#)



ATENDIMENTO

SEGUNDA A SEXTA 07:45 - 11:45 E 13:30 - 18:00 | SÁBADO 08:00 - 12:00

Desenvolvimento: 

pagar.me
UMA EMPRESA STONE CO.





29/07/2025, 14:16

Luminária de Emergência Luxpryme Mini Bloco 1200 Lúmens



Buscar...



ILUMINAÇÃO > LUMINÁRIAS > LUXPRYME > LUMINÁRIA DE EMERGÊNCIA LUXPRYME MINI BLOCO 1200 LÚMENS

LUMINÁRIA DE EMERGÊNCIA LUXPRYME MINI BLOCO 1200 LÚMENS



0 / 0

1200 LUMENS

Referência: MBB-1200

Modelo/Marca: Luxpryme

R\$ 209,90

ou 4x de R\$ 52,48 sem juros
ou R\$ 195,21 à vista com 7% de desconto

- 1 +

Comprar

Calcular frete



Indicar este produto

Deixar um comentário



Boleto Bancário

R\$ 195,21 à vista com 7% de desconto



Transferência Bancária

R\$ 195,21 à vista com 7% de desconto



Depósito Bancário

R\$ 195,21 à vista com 7% de desconto



Outras formas de pagamento

Detalhes ▾





29/07/2025, 14:16

Luminária de Emergência Luxpryme Mini Bloco 1200 Lúmens



Ferificações Técnicas:

- Quantidade de Faróis: 2.
 - Alimentação: Bivolt Automático 110~220 Vca.
 - Consumo máximo: 4 Watts.
 - Tempo de recarga 80%: 24 horas.
 - Bateria: 6Vcc/ 4,5A.
 - Fluxo luminoso aproximado: 1200 lúmens.
 - Máxima área de utilização: 200 m2.
 - Proteções carregador: Sobre tensão, sobre corrente e curto de saída.
 - Proteções bateria: Inversão de polaridade e sub tensão.
 - Caixa: ABS Branca.
 - Grau de proteção: IP-53 ou IP-66.
- Dimensões:**
- Peso: 1,3 Kg.
 - Largura: 28,5 cm.
 - Altura: 9 cm.
 - Profundidade: 11 cm.

Aproveite e veja também

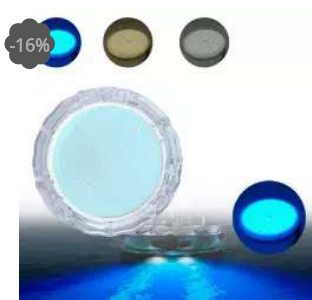

Luz Subaquática Rei Marine LED Azul 6700LM 12v P/Barcos Piscina

R\$ 1.107,90

R\$ 930,14

ou 12x de R\$ 77,51 sem juros ou R\$ 865,03 à vista com 7% de desconto

Comprar



Luminária de Emergência Luxpryme Mini Bloco 1200 Lúmens

-

R\$ 209,90

ou 4x de R\$ 52,48 sem juros ou R\$ 195,21 à vista com 7% de desconto

Comprar



Luminária Redonda Com Interruptor em Aço Inox 12V

Indisponível

Farol d Leds Pai

Cadastre-se em nossa Newsletter

Receba todas as nossas novidades, promoções e descontos imperdíveis!

nome

email

Inscreva-se!





29/07/2025, 14:16

Luminária de Emergência Luxpryme Mini Bloco 1200 Lúmens



Institucional

- Sobre o Barco Novo
- Formas de Pagamento
- Políticas de Envio
- Política de Trocas e Devoluções
- Política de Privacidade
- Entre em contato

Central de Atendimento

Loja Virtual
☎ (41) 3308-2011
📞 (41) 99843-0602
vendas@barconovo.com
De segunda a sexta das 9h às 18h.

Loja Física
Rua João Negrão, 1970
CEP:80.230-150 - Curitiba - PR
☎ (41) 3026-4141
De segunda a sexta das 9h às 18h.

Formas de pagamento



Formas de Envio



Selos de Segurança



Barco Novo Loja Náutica - TODOS OS DIREITOS RESERVADOS.
CNPJ: 11.651.834/0001-83 Rua João Negrão 1970, Rebouças, Curitiba, Paraná. CEP: 80230-150
Proibida a reprodução total ou parcial. Preços e estoque sujeitos a alteração sem aviso prévio.

Tecnologia Plataforma de Loja Virtual



29/07/2025, 14:17

MINI BLOCO AUTONOMO 600 LUMENS IP-53 - BAT Soluções em Eletricidade



Digite aqui o que você procura...

Página Inicial Preventivo Iluminação de emergência



vídeo

MINI BLOCO AUTÔNOMO 600 LUMENS

Cod. do Produto: 13177

R\$ 154,62

1x de R\$ 154,62 no cartão de crédito

R\$ 139,16 à vista no pix (10% Desconto) Economize R\$ 15,46

R\$ 149,98 à vista no boleto (3% Desconto) Economize R\$ 4,64

Apenas 16 unidades em estoque

QUANTIDADE:

-	1	+
---	---	---

COMPRAR

Calcule Frete e Prazo

Digite seu CEP

Calcular Frete

Descrição do Produto

MINI BLOCO AUTÔNOMO 600 LUMENS IP-53 BASIC

Luminária moderna, com 600 Lumens, autonomia de aproximadamente 4 horas, bivolt automático (110~220Vca), Bateria Selada estacionária. Grau de proteção IP-53.

Especificações técnicas:

- Quantidade de Faróis: 2
- Tipo de Bivolt: Bivolt Automático 110~220 Vca.
- Consumo máximo: 110V - 7 Watts / 220V - 29 Watts
- Bateria: 4Vcc / 3A
- Fluxo luminoso aproximado: 600 Lumens
- Máxima área de utilização: 100m²

R\$ 154,62

COMPRAR

<https://www.batsolucoes.com.br/mini-bloco-autonomo-600-lumens/p/13177?c=23&t=11&srsllid=AfmBOoruPI1sP4GZ5f-WchWQsm1AqVFhZZg3E...> 1/5





29/07/2025, 14:17

MINI BLOCO AUTONOMO 600 LUMENS IP-53 - BAT Soluções em Eletricidade

- Peso: 900g
- Dimensões(CxLxA): 11 x 28,5 x 9 cm
- Caixa: ABS/PS Branca
- Grau de proteção: IP-53

Atenção, Imagens meramente ilustrativas:

- Não nos responsabilizamos por montagens e instalações mau realizadas. Certifique-se que de que algum eletricitista faça a montagem e instalação do produto de forma correta.
- O produto original pode sofrer pequenas alterações de cores. Os demais itens e objetos de decoração nas imagens, não acompanham o produto.
- Os preços, parcelamento, promoções e condições de entrega, são válidos somente para compra através do site e não para nossa loja física.
- Favor conferir mercadoria no ato do recebimento.

Vídeos

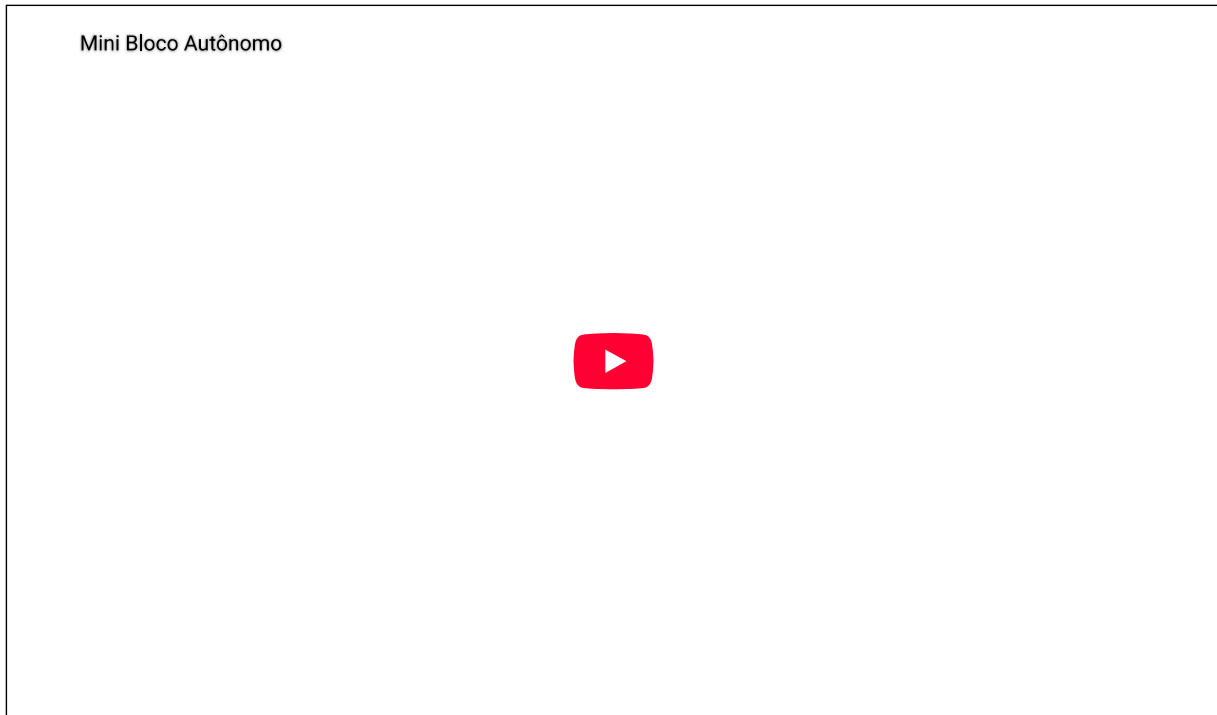

Você vai se interessar

			
	<p>MINI BLOCO AUTÔNOMO 3 FARÓIS</p>  <p>R\$ 246,53 2x R\$ 123,27</p>	<p>MINI BLOCO AUTÔNOMO 2200 LUMENS</p> <p>R\$ 207,64 2x R\$ 103,82</p>	

R\$ 154,62



29/07/2025, 14:17

MINI BLOCO AUTONOMO 600 LUMENS IP-53 - BAT Soluções em Eletricidade

O que os outros estão vendo



DISJUNTOR BIFÁSICO 25A C

R\$ 45,25

[Comprar](#)

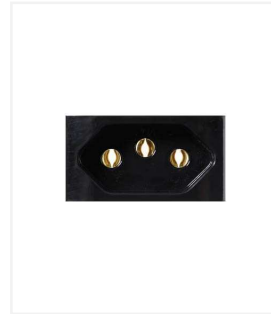

MÓDULO TOMADA 2P T 20A PRETO

R\$ 8,60

[Comprar](#)



Avaliações dos Clientes



60%

recomendam esse produto

Rafael C. 06/06/2023

Eu recomendo esse produto.

Avaliação estética

Produto novo, ainda não tive uma queda de energia para avaliar a bateria e o tempo de iluminação. Poderia ser todo branco como o irmão mais caro, bastaria mudar o nome.

Prós: Boa iluminação, design elaborado e diferenciado.

Contras: Poderia ser todo branco, seria mais discreto e elegante, como o irmão mais caro.

Central de Ajuda



R\$ 154,62





29/07/2025, 14:17

MINI BLOCO AUTONOMO 600 LUMENS IP-53 - BAT Soluções em Eletricidade

Faça uma pergunta sobre este produto

Enviar

Outras respostas que podem te ajudar

- Frete e Envio
- Pagamento
- Troca e Devolução

Últimas perguntas sobre o produto

? Este produto tem de ficar, ou ele é portátil?

Sim esse é de parede apenas parafusa e liga na tomada mas se precisar retirar pra colocar em outro lugar não tem problema.



Você Ganhou
5% de Desconto

Preencha e receba seu cupom



Entrega | Rastrear Pedido

Formas de pagamento

Institucional

Dúvidas

Compras



CENTRAL DE ATENDIMENTO

Av São Bento , 1811 Colonial CEP 89288-105 - São Bento do Sul - SC

R\$ 154,62





29/07/2025, 14:17

MINI BLOCO AUTONOMO 600 LUMENS IP-53 - BAT Soluções em Eletricidade

Todos os direitos reservados - BAT Soluções em Eletricidade - 2025



R\$ 154,62

<https://www.batsolucoes.com.br/mini-bloco-autonomo-600-lumens/p/13177?c=23&t=11&srsId=AfmBOoruPI1sP4GZ5f-WchWQsm1AqVFhZZg3E...> 5/5





29/07/2025, 14:17

Luminária De Emergência Led Basic Mini Bloco 1200 Lúmens

GANHE* 10% DE DESCONTO NA PRIMEIRA COMPRA COM O CUPOM EXCLUSIVOAPP *Válido para itens selecionados **BAIXAR AGORA**



Buscar por produto ou marca

Bem vindo!
[Entre ou cadastre-se](#)



☰ Dia dos Pais Eletroportáteis TV's Ar e ventilação Celulares Brinquedos Áudio Utilidades Domésticas

📞 Compre pelo WhatsApp: (21) 99104-3269 >

Ver ofertas para a região >

🏠 Casa&Video | Iluminação | Lâmpada de Emergência



Luminária De Emergência Led Basic Mini Bloco 1200 Lúmens

C&V Quer desconto? A gente tem cupom! 🎉
Aproveite ofertas com até R\$30OFF. Clique aqui e resgate seu cupom!

[Pushnews...](#)

[Política de privacidade](#). Ao continuar navegando

